

# aiwa

**COMPACT DISC PLAYER  
REPRODUCTOR DE DISCOS COMPACTOS  
LECTEUR DE DISQUES COMPACTS**

# XC-35M

**OPERATING INSTRUCTIONS  
MANUAL DE INSTRUCCIONES  
MODE D'EMPLOI**

**En** (English)

**E** (Español)

**F** (Français)

For assistance and information

***call toll free 1-800-BUY-AIWA***

(United States and Puerto Rico)

## WARNING

TO REDUCE THE RISK OF FIRE OR ELECTRIC SHOCK, DO NOT EXPOSE THIS APPLIANCE TO RAIN OR MOISTURE.

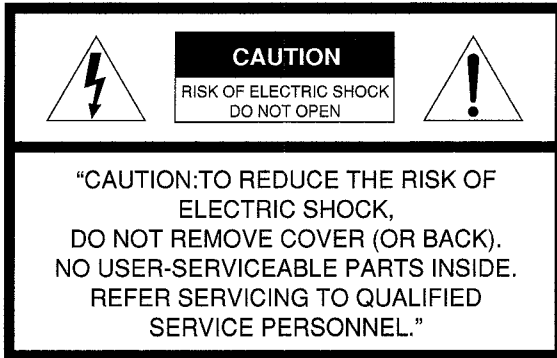

### Explanation of Graphical Symbols:



The lightning flash with arrowhead symbol, within an equilateral triangle, is intended to alert the user to the presence of uninsulated "dangerous voltage" within the product's enclosure that may be of sufficient magnitude to constitute a risk of electric shock to persons.



The exclamation point within an equilateral triangle is intended to alert the user to the presence of important operating and maintenance (servicing) instructions in the literature accompanying the appliance.

## PRECAUTIONS

Read the Operating Instructions carefully and completely before operating the unit. Be sure to keep the Operating Instructions for future reference. All warnings and cautions in the Operating Instructions and on the unit should be strictly followed, as well as the safety suggestions below.

### Installation

- 1 **Water and moisture** — Do not use this unit near water, such as near a bathtub, washbowl, swimming pool, or the like.
- 2 **Heat** — Do not use this unit near sources of heat, including heating vents, stoves, or other appliances that generate heat. It also should not be placed in temperatures less than 5°C (41°F) or greater than 35°C (95°F).
- 3 **Mounting surface** — Place the unit on a flat, even surface.
- 4 **Ventilation** — The unit should be situated with adequate space around it so that proper heat ventilation is assured. Allow 10 cm (4 in.) clearance from the rear and the top of the unit, and 5 cm (2 in.) from the each side.
  - Do not place the unit on a bed, rug, or similar surface that may block the ventilation openings.
  - Do not install the unit in a bookcase, cabinet, or airtight rack where ventilation may be impeded.
- 5 **Objects and liquid entry** — Take care that objects or liquids do not get inside the unit through the ventilation openings.
- 6 **Carts and stands** — When placed or mounted on a stand or cart, the unit should be moved with care. Quick stops, excessive force, and uneven surfaces may cause the unit or cart to overturn or fall.



- 7 **Condensation** — Moisture may form on the CD pickup lens when:
  - The unit is moved from a cold spot to a warm spot
  - The heating system has just been turned on
  - The unit is used in a very humid room
  - The unit is cooled by an air conditioner

When this unit has condensation inside, it may not function normally. Should this occur, leave the unit for a few hours, then try to operate again.

- 8 **Wall or ceiling mounting** — The unit should not be mounted on a wall or ceiling, unless specified in the Operating Instructions.

### Electric Power

- 1 **Power sources** — Connect this unit only to power sources specified in the Operating Instructions, and as marked on the unit.
- 2 **Polarization** — As a safety feature, some units are equipped with polarized AC power plugs which can only be inserted one way into a power outlet. If it is difficult or impossible to insert the AC power plug into an outlet, turn the plug over and try again. If it still does not easily insert into the outlet, please call a qualified service technician to service or replace the outlet. To avoid defeating the safety feature of the polarized plug, do not force it into a power outlet.
- 3 **AC power cord**
  - When disconnecting the AC power cord, pull it out by the AC power plug. Do not pull the cord itself.
  - Never handle the AC power plug with wet hands, as this could result in fire or shock.
  - Power cords should be routed to avoid being severely bent, pinched, or walked upon. Pay particular attention to the cord from the unit to the power socket.
  - Avoid overloading AC power plugs and extension cords beyond their capacity, as this could result in fire or shock.
- 4 **Extension cord** — To help prevent electric shock, do not use a polarized AC power plug with an extension cord, receptacle, or other outlet unless the polarized plug can be completely inserted to prevent exposure of the blades of the plug.
- 5 **When not in use** — Unplug the AC power cord from the power outlet if the unit will not be used for several months or more. When the cord is plugged in, a small amount of current continues to flow to the unit, even when the power is turned off.

### Maintenance

Clean the unit only as recommended in the Operating Instructions.

### Damage Requiring Service

- Have the units serviced by a qualified service technician if:
- The AC power cord or plug has been damaged
  - Foreign objects or liquid have got inside the unit
  - The unit has been exposed to rain or water
  - The unit does not seem to operate normally
  - The unit exhibits a marked change in performance
  - The unit has been dropped, or the cabinet has been damaged
- DO NOT ATTEMPT TO SERVICE THE UNIT YOURSELF.**

# TABLE OF CONTENTS

PRECAUTIONS .....	1
<b>PREPARATIONS</b>	
CONNECTIONS .....	2
BEFORE OPERATION .....	3
REMOTE CONTROL .....	3
<b>CD PLAYING</b>	
BASIC OPERATIONS .....	4
RANDOM/REPEAT PLAY .....	5
PROGRAMMED PLAY .....	6
<b>RECORDING</b>	
AI EDIT RECORDING .....	7
PROGRAMMED EDIT RECORDING .....	8
<b>GENERAL</b>	
CARE AND MAINTENANCE .....	9
SPECIFICATIONS .....	9
PARTS INDEX .....	10

**Owner's record**

For your convenience, record the model number and serial number (you will find them on the rear of your set) in the space provided below. Please refer to them when you contact your Aiwa dealer in case of difficulty.

Model No.	Serial No. (Lot No.)
XC-35M	

# CONNECTIONS

**Before connecting the AC cord**

The rated voltage of your unit shown on the rear panel is 120 V AC. Check that the rated voltage shown on the rear panel matches your local voltage.

**IMPORTANT**

- Insert plugs firmly into the jacks. A loose connection may cause noise.
- Connect AC cords after connecting all equipment.
- Consult the operating instructions of the connected equipment before making connections.

**CONNECTING TO AN AMPLIFIER**

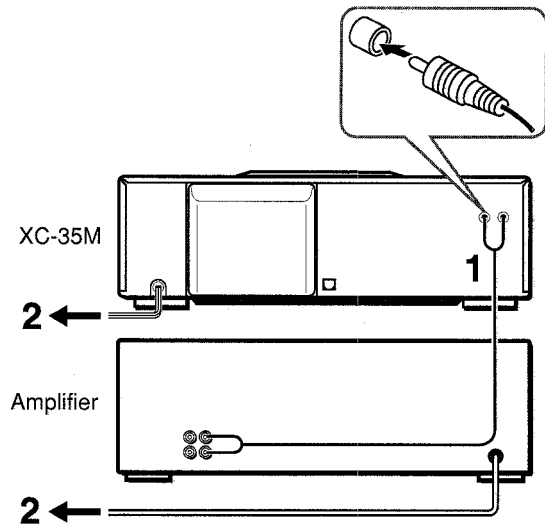

**1 Connect the amplifier.**

Connect the red plug to the AUDIO OUT R jack and white plug to the L jack with the supplied audio connecting cord with RCA phono plugs. Likewise connect the plugs to the CD or AUX IN jacks of the amplifier.

**2 Connect the AC cords to AC outlets.**

**CONNECTING TO DIGITAL OUT (OPTICAL) JACK**

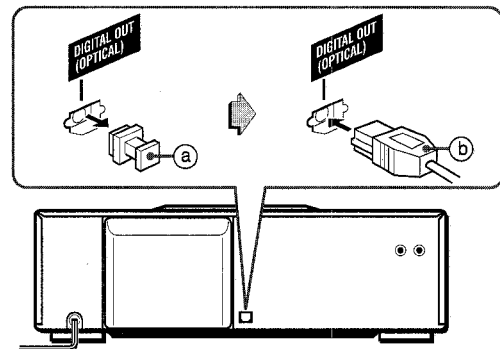

This unit can output CD digital sound signals through this jack. Use an optical cable to connect digital audio equipment (digital amplifier, DAT deck, MD recorder, etc.). Remove the dust cap (a) from the DIGITAL OUT (OPTICAL) jack. Then, connect an optical cable plug (b) to the DIGITAL OUT (OPTICAL) jack.

**When the DIGITAL OUT (OPTICAL) jack is not being used**  
Attach the supplied dust cap.

## BEFORE OPERATION

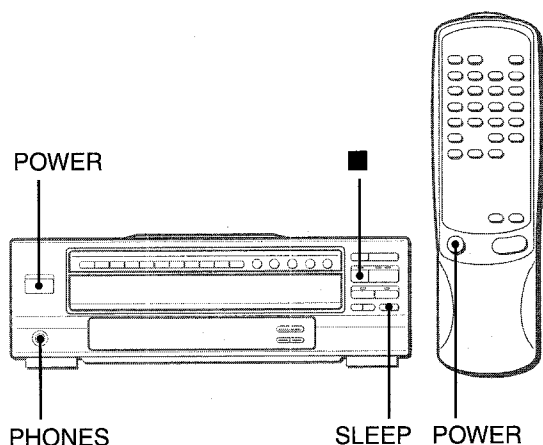

### To turn on the unit

After connecting the AC cord of the connected amplifier, press the POWER button on the amplifier and on the CD player. The display window lights up.

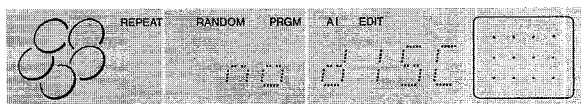

### After use

Press the POWER button to turn off the power.  $\phi$  is displayed dimly on the display window.

### When the radio reception of connected stereo system contains noise

Turn off the power of this CD player.

### The flash window

The flash window lights up during power on and flashes when the disc compartment is opened or closed, and when the trays are rotated.

To turn the flash window off, press the POWER button on the unit while keeping the ■ STOP/CLEAR button pressed.

To turn the flash window back on, repeat the procedure.

## Auto power off (SLEEP)

Press the SLEEP button on the unit during CD playing. The SLEEP indicator is displayed, and the power automatically turns off when the play finishes.

The SLEEP button can function only when it is pressed during CD playing.

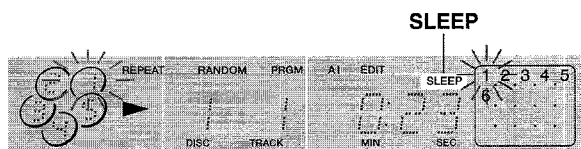

### To cancel the auto power off

Press the SLEEP button while CD playing, so that SLEEP indicator on the display disappears.

### NOTE

- If the SLEEP button is pressed while the repeat play is in operation, the repeat play is canceled.
- Do not subject the unit to shocks while the disc compartment is opening or closing. Doing so can cause errors or damage the discs.

## THE REMOTE CONTROL

### Inserting batteries

Detach the battery cover on the rear of the remote control and insert two R6 (size AA) batteries.

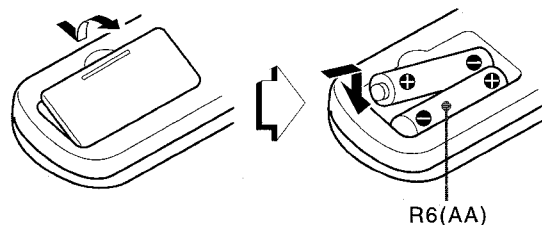

### When to replace the batteries

The maximum operational distance between the remote control and the sensor in the display window should be approximately 5 meters (16 feet). When this distance decreases, replace the batteries with new ones.

### NOTE

- If the remote control is not going to be used for an extended period of time, remove the batteries to prevent possible electrolyte leakage.
- The remote control may not operate correctly when:
  - The line of sight between the remote control and the remote sensor inside the display window is exposed to intense light, such as direct sunlight
  - Other remote controls are used nearby (those of a television, etc.)

### Using the headphones

Connect headphones to the PHONES jack with a stereo standard plug ( $\phi 6.3$  mm,  $1/4$  inch).

# BASIC OPERATIONS

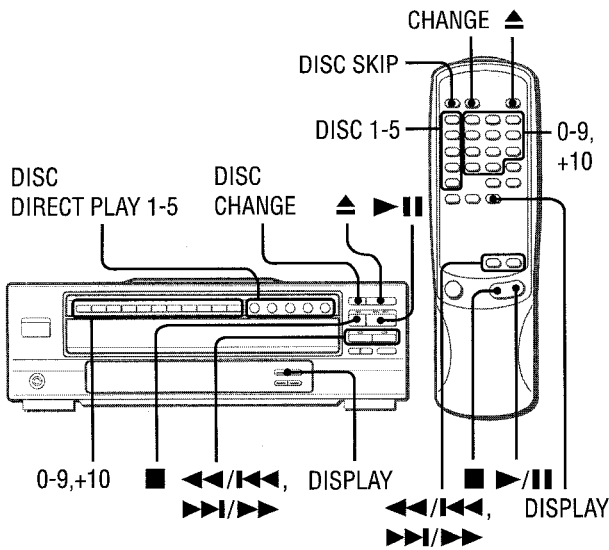

## LOADING DISCS

Press the **▲ OPEN/CLOSE** button to open the disc compartment. Load disc(s) with the label side up. To load one or two discs, place the disc(s) on the tray(s) in the direction of the arrows as illustrated.

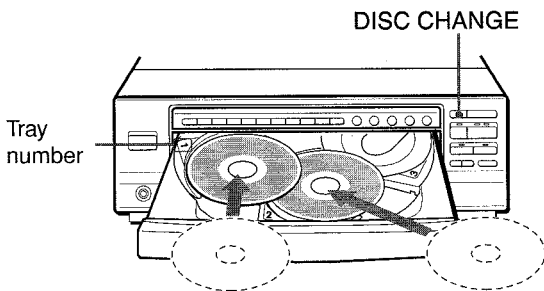

To load three to five discs, press the DISC CHANGE button to rotate the trays after placing two discs. Place the next disc on the empty tray. Each time the DISC CHANGE button is pressed, the trays rotate and one disc can be placed.

To use with the remote control, press the CHANGE button instead.

After placing the discs, press the **▲ OPEN/CLOSE** button to close the disc compartment. The display shows the information of the disc to be played.

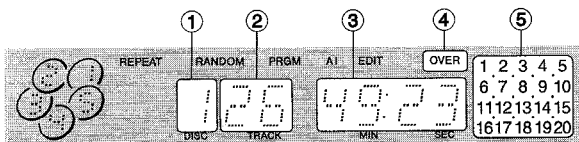

- ① Disc number of the disc in the playback tray
- ② Total number of tracks on the selected disc
- ③ Total playing time of the selected disc
- ④ OVER indicator  
This is displayed when the disc contains 21 tracks or more. While a track after 20th is being played, the OVER indicator lights up.
- ⑤ Music calendar  
Note that only the first 20 tracks are displayed, even if the disc contains 21 tracks or more.

## PLAYING DISCS

Load disc(s).

To play all discs in the disc compartment, press the **▶||** button or press one of the DISC DIRECT PLAY buttons twice.

All discs are played once.

Number of track being played      Elapsed playing time of track

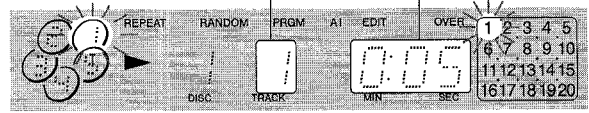

To play one disc only, press one of the DISC DIRECT PLAY buttons.

The disc with the selected tray number is played once.

Only the selected disc tray number is surrounded



## To play with the remote control

Press one of the DISC 1-5 buttons to select a disc.

To stop play, press the **■** button.

To pause play, press the **▶||** button. To resume play, press again.

To search for a particular point during playback, keep the **◀◀** or **▶▶** button pressed and release the button at the desired point.

To skip to the beginning of a track during playback, press **◀◀** or **▶▶** button repeatedly.

To remove discs, press the **▲ OPEN/CLOSE** button.

You can remove the two discs that face you. When the disc to be removed does not face you, press the DISC CHANGE(CHANGE) button repeatedly.

## To check the remaining time

Press the DISPLAY button during playback. Each time it is pressed, the elapsed time of the playing track, the elapsed playing time of the disc, the amount of time remaining until the current track finishes playing, and the amount of time remaining until all tracks finish playing are displayed in turn.

## To skip discs

Press the DISC SKIP button on the remote control to skip a disc and press the **▶/||** button to play the next disc. Play begins with the next disc and all the discs are played once, including the skipped disc.

• Discs can be skipped during play.

## Selecting a track directly

- 1 Press one of the DISC DIRECT PLAY(DISC 1-5) buttons to select a disc.
- 2 Press the numbered buttons and the +10 button to select a track.

Example:

To select the 25th track, press the +10, +10 and 5 buttons.

To select the 10th track, press the +10 and 0 buttons.

The selected track starts to play and continues to the end of that disc.

### To start play from the point where you last stopped

Press the **■** button during play to stop. Next, press the DISPLAY button, and the display flashes to indicate the point where you last stopped. Lastly, press the **▶/||** button, then play restarts from this last stop point.

Play starts from the last stop point only if you press the DISPLAY button before pressing the **▶/||** button. If you don't press the DISPLAY button, play starts from the beginning of the disc when you press the **▶/||** button.

### Replacing discs during play

While one disc is playing, the other discs can be replaced without interrupting play.

- 1 Press the DISC CHANGE(CHANGE) button.  
Two discs can be replaced.
- 2 Remove the discs and replace with other discs.  
To replace the other two discs, press the DISC CHANGE (CHANGE) button again.
- 3 Press the **▲** OPEN/CLOSE button to close the disc compartment.

### If "Err" (error) appears in the display window

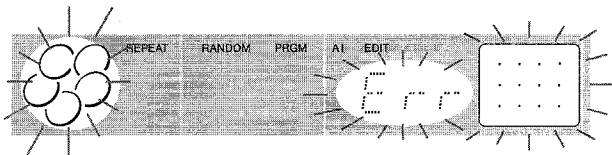

It means that an error has occurred in the movement of the disc compartment. The disc compartment may not close. A disc or something must be stuck in the disc compartment. Remove it, then press the **▲** OPEN/CLOSE button to close.

### NOTE

- When loading an 8-cm (3-inch) disc, make sure to put it onto the inner circle of the tray precisely. Otherwise, the disc may be damaged or the disc compartment will not open. If it does not open, please consult your Aiwa dealer for repair.
  - Do not place more than one compact disc on the disc tray.
  - Do not tilt the unit with discs loaded. Doing so may cause malfunctions.
  - Do not use irregular shape CDs (example: heart-shaped, octagonal ones). It may result in malfunctions.
  - When transporting the unit, remove the discs from the trays.
  - When replacing the discs during play, do not replace discs other than those facing you.
- If you place a disc on the empty right inner tray, and then press the **▲** OPEN/CLOSE button "Err" is displayed and the disc compartment may not close. Remove the disc on that tray.

Never place here.

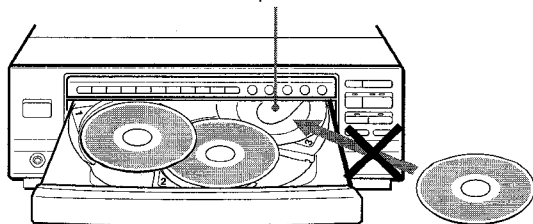

## RANDOM/REPEAT PLAY

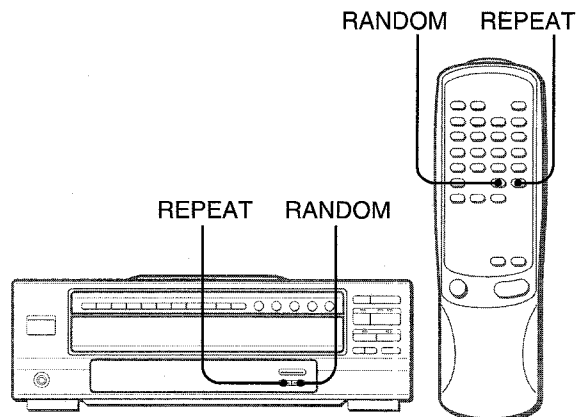

### RANDOM PLAY

All the tracks on the selected disc or on all discs in the compartment can be played randomly.

Press the RANDOM button so that RANDOM in the display is surrounded by " \_ ".

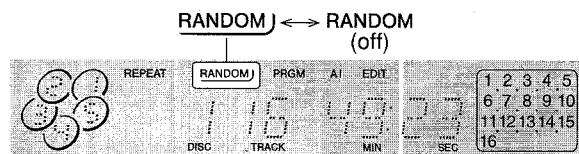

### To cancel random play

Press the RANDOM button so that " \_ " in the display disappears.

### NOTE

- Even if the **◀◀/▶▶** button is pressed, the previously played track cannot be skipped.
- Direct selection of the tracks with the numbered buttons is not possible.
- While **REPEAT 1** mode is selected, pressing the RANDOM button will cancel this repeat mode.

### REPEAT PLAY

The current track, all the tracks on the selected disc, or all tracks on all discs in the compartment can be played repeatedly.

Press the REPEAT button repeatedly.

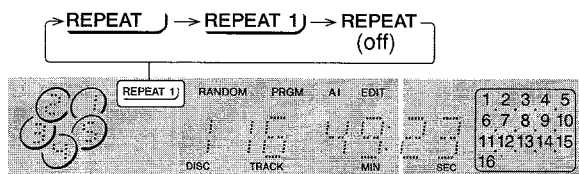

To repeat the selected disc or all discs, select **REPEAT** .

To repeat only the current track, select **REPEAT 1** .

### To repeat only selected tracks

Program the desired tracks before selecting repeat play.

**To cancel repeat play**

Press the REPEAT button so that " " in the display disappears.

**NOTE**

- During random play, REPEAT 1) mode cannot be selected to repeat only the current track.
- If the REPEAT button is pressed while the auto power off is in operation, the auto power off is canceled.

**PROGRAMMED PLAY**

The CD player has a built-in memory function that allows play of up to 32 memory banks over five discs in any order. Each of 32 memory banks can be one track or one whole disc.

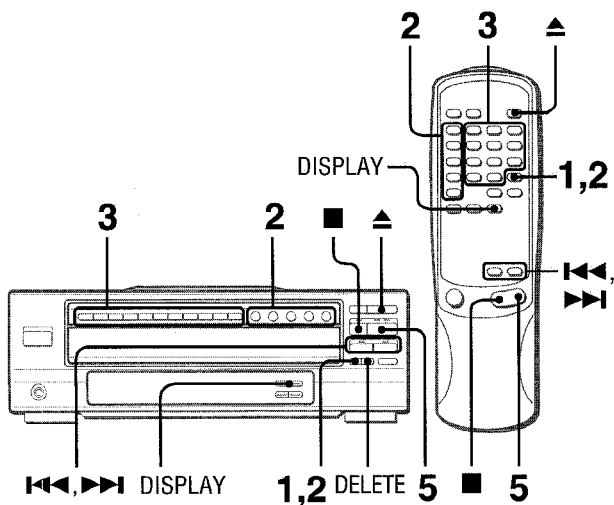

**1 Press the PRGM/CHECK button in stop mode.**

PRGM in the display is surrounded by " ".

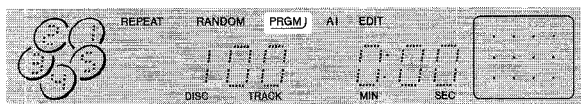

**2 Press one of the DISC DIRECT PLAY(DISC 1-5) buttons to select a disc.**

If the disc number displayed on the window is the desired disc to be programmed, skip step 2 and go to step 3 directly.



**3 To set the program.**

**To program the whole disc,** press the selected DISC DIRECT PLAY(DISC 1-5) button again, the tracks numbers on the music calendar flash for 6 seconds. Press the PRGM/CHECK button within this 6 seconds to program.

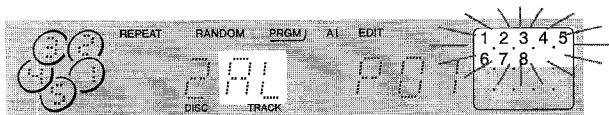

**To program a track,** press the numbered buttons and the +10 button.

**Example:**

To select the 12th track, press the +10 and 2 buttons.

To select the 20th track, press the +10, +10 and 0 buttons.

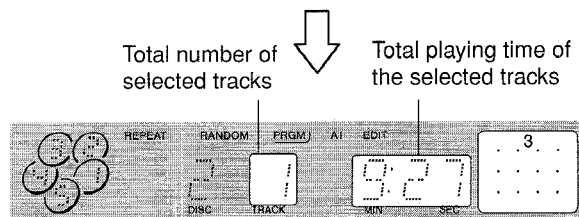
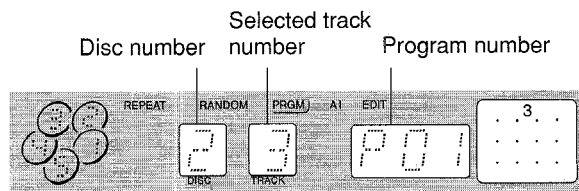

- ◀◀ and ▶▶ buttons can also be used to select a track by pressing this buttons repeatedly and then press the PRGM/CHECK button within 6 seconds to program this selected track.
- 4 Repeat step 2 and 3 to program other tracks or disc.**
- 5 Press the ▶|| button to start play.**

**To check the program**

Each time the PRGM/CHECK button is pressed before playing, a disc number, a track number, and a program number are displayed.

**To add tracks to the program**

Repeat steps 2 and 3 in stop mode. The track will be programmed after the last track.

**To delete a programmed track**

Press the PRGM/CHECK button in stop mode to display the track to be deleted, and then press the DELETE button on the main unit.

**To clear the program**

Press the ■ button in stop mode, or press the ▲ OPEN/CLOSE button.

**To check the amount of time remaining until the current track finishes playing**

Press the DISPLAY button during playing.

**NOTE**

- The DISC CHANGE, DISC SKIP and DISC DIRECT PLAY buttons do not operate during programmed play.
- You cannot see the amount of time remaining of all programmed tracks.
- If track 31 and above of a disc is programmed, the total playing time of the selected tracks is not displayed.
- If the total playing time of the selected tracks is more than 99:59, the display window will show -- : --.
- When the whole disc is programmed as one program track, the tracks of this programmed disc cannot be played in random.

# AI EDIT RECORDING

The AI EDIT function lets you record tracks from one disc without worrying about tape lengths and track lengths. When you insert a CD, the unit automatically calculates track lengths. If necessary, it rearranges the order of tracks, so that no track is cut short.

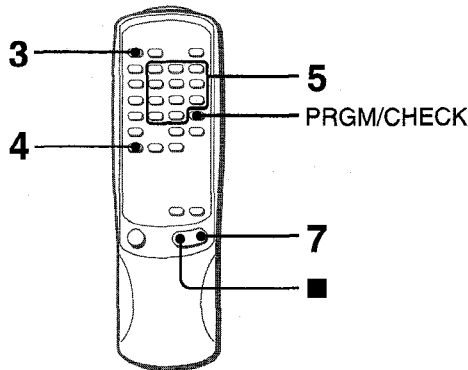

Use the remote control.

- 1 Prepare for recording.
- 2 Load the disc(s) onto the disc trays.
- 3 Press the DISC SKIP button to select a disc.
- 4 Press the AI EDIT button.



" " appears around AI and EDIT in the display.

## 5 Press the numbered buttons to designate the tape length.

Enter a length from 10 to 99 minutes.  
 Example: when using a 60-minute tape, press the 6 and 0 buttons.  
 In a few seconds, the microcomputer determines the tracks to be recorded on each side of the tape.  
 • The ◀◀ and ▶▶ buttons are also available to designate the tape length.

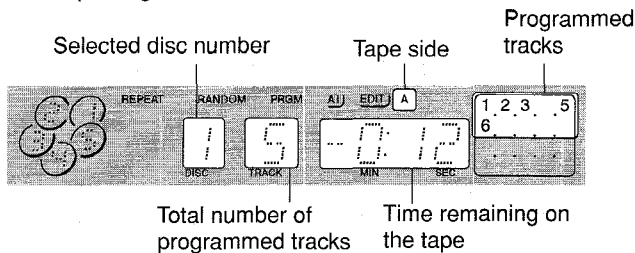

## 6 Select the proper function (CD or AUX) in the stereo system.

- 7 Start recording.  
 Press the ▶/|| button on the XC-35M to start play and the button for recording on the connected stereo system.  
 After play of programmed tracks on side A finishes, the XC-30M pauses. Reverse the cassette tape and start play and recording again. Play of programmed tracks on side B starts.

**To stop recording in the middle of the program**  
 Press the ■ button on the cassette deck.

**To clear the edit program**  
 Before recording, press the ■ button twice so that " " around EDIT disappears.

**To check the order of the programmed tracks**  
 Before recording, press the AI EDIT button to select side A or B, and press the PRGM/CHECK button repeatedly. The tracks in the program are shown from the first track.

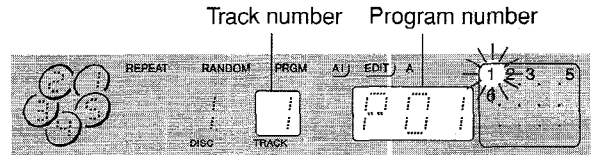

**To delete a programmed track**  
 Before recording, press the AI EDIT button to select side A or B, and press the PRGM/CHECK button repeatedly to display the track to be deleted, and then press the DELETE button on the main unit.

**To add tracks to the edit program**  
 If there is any time remaining on the tape after step 5, you can add tracks from other discs in the CD compartment before recording starts.

- 1 Press the AI EDIT button to select side A or B.
- 2 Press one of the DISC 1-5 buttons to select a disc.
- 3 Press the numbered buttons to select tracks.  
 If the playing time of a selected track is longer than the remaining time, it is not added.
- 4 Repeat steps 2 and 3 to add more tracks.

**NOTE**

- The AI edit recording cannot be used with discs containing 31 tracks or more.
- When tracks are added or deleted, the AI edit mode will change to programmed edit mode automatically.  
 In this case, use the PRGM EDIT button to select side A or B instead of AI EDIT button.



# PROGRAMMED EDIT RECORDING

This function lets you program tracks to be recorded from all of the discs, in any order. The remaining time on each side of the tape is displayed as you program the tracks.

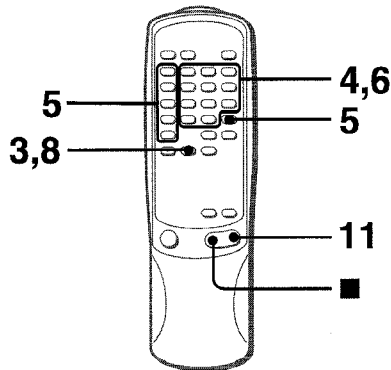

Use the remote control.

- 1 Prepare for recording.
- 2 Load the disc(s) onto the disc trays.
- 3 Press the PRGM EDIT button.

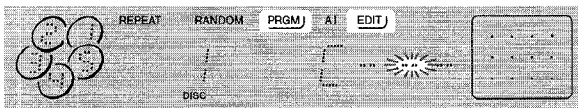

"    " appears around PRGM and EDIT in the display.

- 4 Press the numbered buttons to designate the tape length.  
Enter a length from 10 to 99 minutes.  
Example: when using a 60-minute tape, press the 6 and 0 buttons.



- 5 Press one of the DISC 1-5 buttons to select a disc.  
If the disc number displayed on the window is the desired disc to be programmed, skip step 5 and go to step 6 directly.
- 6 To set the program.  
To program the whole disc, press the selected DISC 1-5 button again, the track numbers on the music calendar flash for 6 seconds. Press the PRGM/CHECK button during these 6 seconds to enter the program.

To program a track to be recorded on side A, press the numbered buttons and the +10 button.

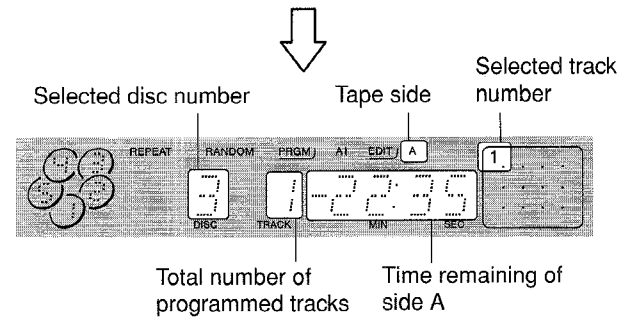
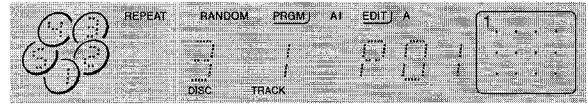

- 7 Repeat steps 5 and 6 to program the rest of the tracks on side A.

A track whose playing time is longer than the remaining time cannot be programmed.

- 8 Press the PRGM EDIT button to select side B.
- 9 Program the tracks to be recorded on side B.  
After confirming the side in the display, repeat steps 5 and 6.
- 10 Select the CD or AUX function in the stereo system.
- 11 Start recording.

Press the ►/|| button on the XC-35M to start play and the button for recording on the connected stereo system.  
After play of programmed tracks on the front side finishes, the XC-30M pauses. Reverse the cassette tape and start play and recording again. Play of programmed tracks on the reverse side starts.

- To stop recording in the middle of the program**  
Press the ■ button on the cassette deck.

**To check the order of the programmed tracks**  
Before recording, press the PRGM EDIT button to select side A or B, and press the PRGM/CHECK button repeatedly. The tracks in the program are shown from the first track.

**To delete a programmed track**  
Before recording, press the PRGM EDIT button to select side A or B, and press the PRGM/CHECK button repeatedly to display the track to be deleted, and then press the DELETE button on the main unit.

**To change the program of each side**  
Press the PRGM EDIT button to select side A or B, and press the ■ button to clear the program of the selected side. Then program tracks again.

**To clear the edit program**  
Before recording, press the ■ button twice so that "    " around EDIT disappears.

**NOTE**  
In programmed edit recording, only the first 30 tracks of a disc can be edited, even if the disc contains 31 tracks or more.

## CARE AND MAINTENANCE

Occasional care and maintenance of the unit and the software are needed to optimize the performance of your unit.

### To clean the cabinet

Use a soft cloth lightly moistened with mild detergent solution. Do not use strong solvents such as alcohol, benzine or thinner.

### Care of discs

- Before playing a disc, wipe the disc from the center out with a cleaning cloth.

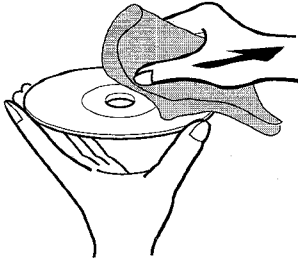

- After playing a disc, store the disc in its case. Do not leave the disc in places that are hot or humid.

## SPECIFICATIONS

<b>Disc</b>	Compact disc
<b>Scanning method</b>	Non-contact optical scanner (semiconductor laser application)
<b>Laser</b>	Semiconductor laser ( $\lambda = 750 - 800 \text{ nm}$ )
<b>Rotation speed</b>	Approx. 500 rpm – 200 rpm (CLV)
<b>Error correction</b>	Cross Interleave, Reed Solomon code
<b>No. of channels</b>	2 channels
<b>D-A converter</b>	1-bit dual
<b>Wow/Flutter</b>	Unmeasurable
<b>Signal to noise ratio</b>	90 dB (1 kHz, 0 dB)
<b>Harmonic distortion</b>	0.05 % (1 kHz, 0 dB)
<b>Low pass filter</b>	8 times digital filter
<b>Outputs</b>	
<b>DIGITAL OUT (OPTICAL)</b>	
<b>AUDIO OUT</b>	2.0 V (10 k ohms)
<b>PHONES(stereo)</b>	accepts headphones of 32 ohms or more
<b>Power requirements</b>	120 V AC, 60 Hz
<b>Power consumption</b>	12 W
<b>Dimensions (W × H × D)</b>	
	430 × 147 × 364 mm
<b>Weight</b>	5.5 kg
<b>Accessories</b>	Remote control (1) Audio connecting cord(1)

- Specifications and external appearance are subject to change without notice.

### NOTE

This equipment has been tested and found to comply with the limits for a Class B digital device, pursuant to Part 15 of the FCC Rules. These limits are designed to provide reasonable protection against harmful interference in a residential installation.

This equipment generates, uses, and can radiate radio frequency energy and, if not installed and used in accordance with the instructions, may cause harmful interference to radio communications. However, there is no guarantee that interference will not occur in a particular installation. If this equipment does cause harmful interference to radio or television reception, which can be determined by turning the equipment off and on, the user is encouraged to try to correct the interference by one or more of the following measures:

- Reorient or relocate the receiving antenna.
- Increase the separation between the equipment and receiver.
- Connect the equipment into an outlet on circuit different from that to which the receiver is connected.
- Consult the dealer or an experienced radio/TV technician for help.

### CAUTION

Modifications or adjustments to this product, which are not expressly approved by the manufacturer, may void the user's right or authority to operate this product.

# PARTS INDEX

---

Instructions about each part on the unit or remote control are indicated on the pages listed below.

## Main unit

Parts	Pages
DELETE	6,7,8
DISC CHANGE	4
DISC DIRECT PLAY	4,6
DISPLAY	4,6
▲ OPEN/CLOSE	4
PHONES	3
▶   PLAY/PAUSE	4,6
POWER	3
PRGM/CHECK	6,7,8
RANDOM	5
REPEAT	5
SLEEP	3
■ STOP/CLEAR	3,4,6,7,8
0-9, +10	4,6
▶▶/▶▶	4,6
◀◀/◀◀	4,6

## Remote control

Parts	Pages
AI EDIT	7
CHANGE	4
DISC SKIP	4,7
DISC 1-5	4,6,7,8
DISPLAY	4,6
▲ OPEN/CLOSE	4
POWER	3
PRGM/CHECK	6,7,8
PRGM EDIT	8
RANDOM	5
REPEAT	5
▶▶/▶▶ SKIP/SEARCH	4,6,7,8
◀◀/◀◀ SKIP/SEARCH	4,6,7,8
▶/	4,6,7,8
■	4,6,7,8
0-9, +10	4,6,7,8

## ADVERTENCIA

PARA REDUCIR EL RIESGO DE INCENDIO O DESCARGA ELECTRICA, NO EXPONGA ESTE APARATO A LA LLUVIA O LA HUMEDAD.

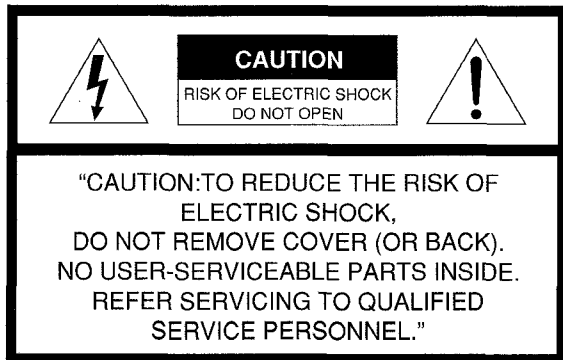

### Explicación de los símbolos gráficos:



El símbolo del rayo dentro de un triángulo equilátero advierte al usuario de la presencia de "tensión peligrosa" no aislada dentro de la cubierta del producto que puede ser de magnitud suficiente como para suponer un riesgo de choque eléctrico para las personas.



El símbolo de exclamación dentro de un triángulo equilátero advierte al usuario de la presencia de instrucciones de uso y mantenimiento importantes en la documentación que acompaña al aparato.

## PRECAUCIONES

Lea con atención y en su totalidad las Manual de instrucciones, antes de utilizar la unidad. Asegúrese de guardar las Instrucciones de funcionamiento para su consulta en el futuro. Todas las advertencias y precauciones en dichas instrucciones deben cumplirse estrictamente, junto con las recomendaciones de seguridad a continuación.

### Instalación

- 1 Agua y humedad** — No emplee esta unidad cerca del agua, como cerca de una bañera, ducha, piscina o similar.
- 2 Calor** — No utilice esta unidad cerca de fuentes de calor, incluyendo conductos de ventilación, hornos u otros aparatos que generen calor. No debe colocarla en lugares con una temperatura inferior a 5°C o superior a 35°C.
- 3 Superficie de montaje** — Coloque la unidad sobre una superficie plana y regular.
- 4 Ventilación** — La unidad debe colocarse con el espacio adecuado alrededor, para que pueda disiparse correctamente el calor. Deje un espacio de 10 cm en la parte trasera y superior de la unidad, y 5 cm a ambos lados.
  - No coloque la unidad sobre una cama, alfombra o superficie similar que pueda bloquear las aberturas de ventilación.
  - No instale la unidad en una estantería, gabinete o soporte hermético en que pueda obstaculizarse la ventilación.
- 5 Entrada de objetos o líquidos** — Tenga cuidado de que no entren objetos o líquidos dentro de la unidad por las aberturas de ventilación.
- 6 Soportes móviles y carros** — Cuando monte la unidad sobre un soporte móvil o carro, deber moverla con cuidado. Las paradas rápidas, fuerza excesiva o superficies irregulares pueden causar que la unidad o el soporte móvil se vuelquen o caigan.



- 7 Condensación** — Puede condensarse humedad en el objetivo de recogida del disco compacto en los siguientes casos:

- Cuando mueva la unidad de un sitio frío a otro caliente.
- Acabe de encenderse la calefacción.
- Utilice la unidad en una habitación con gran humedad.
- La unidad se enfríe por el aire acondicionado.

Cuando se haya condensado humedad dentro de la unidad, es posible que no funcione correctamente. Si es así, déjela apagada varias horas e intente utilizarla otra vez.

- 8 Montaje en una pared o techo** — La unidad no debe montarse sobre una pared o un techo, a menos que se especifique otra cosa en las Manual de instrucciones.

### Alimentación eléctrica

- 1 Fuentes de alimentación** — Conecte esta unidad sólo a las fuentes de alimentación especificadas en las Manual de instrucciones, de la forma marcada en la unidad.
- 2 Polarización** — Como función de seguridad, algunas unidades están equipadas con enchufes de CA polarizados que sólo pueden introducirse de una forma en los enchufes. Si es difícil o imposible insertar el enchufe de CA en una toma, déle la vuelta y vuelva a intentarlo. Si no se introduce fácilmente, llame a un técnico cualificado para que arregle o cambie la toma. Para no omitir la función de seguridad el enchufe polarizado, no lo fuerce si no entra bien en el enchufe.
- 3 Cable de alimentación de CA**
  - Cuando desconecte el cable de alimentación de CA, tire del adaptador de enchufe de CA. No tire del cable.
  - No manipule el adaptador de enchufe de CA con las manos mojadas, ya que puede producirse un incendio o una descarga eléctrica.
  - Los cables de alimentación deben estar firmemente fijados, para evitar que puedan doblarse excesivamente, pinzarse o pisarse. Ponga especial atención en el cable desde la unidad hasta la toma de alimentación.
  - Evite sobrecargar los adaptadores de enchufe de CA y los cables alargadores por encima de su capacidad, ya que puede producirse un incendio o descarga eléctrica.
- 4 Cable de extensión** — Para evitar choques eléctricos, no utilice el cable de alimentación polarizado con un cable de extensión, enrollable u otra toma a no ser que el enchufe polarizado pueda insertarse completamente para evitar la exposición de las clavijas del enchufe.
- 5 Cuando no utilice la unidad** — Desenchufe el cable de alimentación de CA del tomacorriente de CA si no va a utilizar la unidad durante varios meses o más tiempo. Cuando el cable está conectado, sigue fluyendo una corriente reducida a la unidad, aunque esté apagada.

### Mantenimiento

Limpie la unidad sólo como se recomienda en las Manual de instrucciones.

### Daños que requieren reparaciones

Haga que un técnico cualificado repare esta unidad en los siguientes casos:

- El cable de alimentación o el adaptador de enchufe de CA se han dañado.
- Han entrado objetos o líquido en el interior de la unidad.
- La unidad se ha expuesto a la lluvia o el agua.
- La unidad parece funcionar incorrectamente.
- La unidad muestra cambios evidentes en su funcionamiento.
- La unidad se ha caído o su carcasa está dañada.

**NO INTENTE REPARAR LA UNIDAD POR SU CUENTA.**

# INDICE DE CONTENIDO

PRECAUCIONES ..... 1

**PROCEDIMIENTOS INICIALES**

CONEXIONES ..... 2

ANTES DE UTILIZAR LA UNIDAD ..... 3

CONTROL REMOTO ..... 3

**REPRODUCCION DE CD**

FUNCIONES BASICAS ..... 4

REPRODUCCION ALEATORIA/REPETIDA ..... 5

REPRODUCCION PROGRAMADA ..... 6

**GRABACIÓN**

GRABACIÓN DE EDICION AI ..... 7

GRABACIÓN DE EDICION PROGRAMADA ..... 8

**INFORMACION GENERAL**

CUIDADO Y MANTENIMIENTO ..... 9

ESPECIFICACIONES ..... 9

INDICE DE LAS PARTES ..... 10

### Registro de propietario

Para más comodidad, anote el número de modelo y el de serie (los encontrará en la parte trasera del equipo) en la tabla siguiente. Mencione estos números a su distribuidor cuando deba contactar con él si tiene problemas con el equipo.

Número de modelo	Número de serie (número de lote)
XC-35M	

# CONEXIONES

PROCEDIMIENTOS INICIALES

### Antes de conectar el cable de CA

El voltaje nominal de la unidad, mostrado en el panel trasero, es 120 V CA. Compruebe si la tensión nominal mostrada en el panel trasero concuerda con la tensión de su localidad.

### IMPORTANTE

- Inserte los enchufes firmemente en las tomas. Una mala conexión puede producir ruido.
- Enchufe los cables de CA después de conectar todos los equipos.
- Consulte las instrucciones de uso de los equipos conectados antes de realizar las conexiones.

### CONEXIÓN A UN AMPLIFICADOR

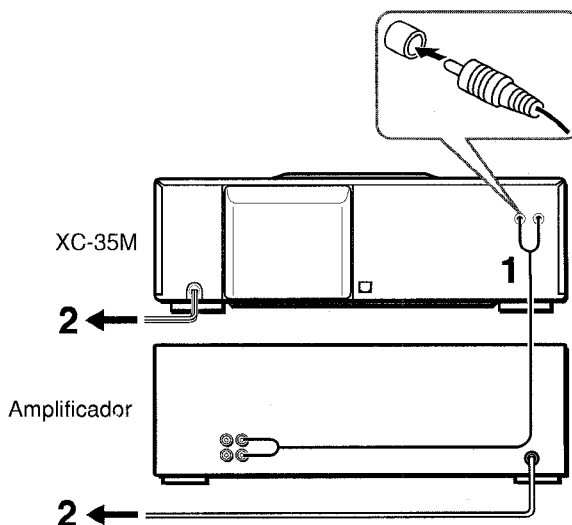

#### 1 Conecte el amplificador.

Conecte el enchufe rojo a la toma AUDIO OUT R y el enchufe blanco a la toma L utilizando el cable de conexión de audio suministrado con los enchufes RCA. De la misma manera, conecte los enchufes a las tomas CD o AUX IN del amplificador.

#### 2 Conecte los cables de CA a las tomas de CA.

### CONEXIÓN DE LA TOMA DIGITAL OUT (OPTICAL)

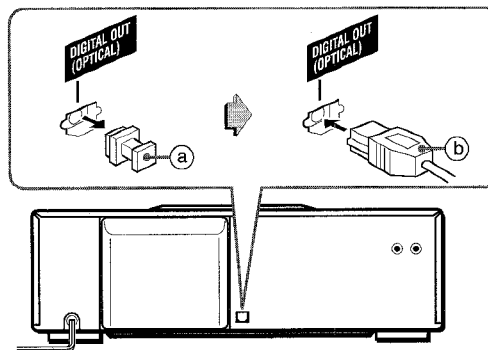

Esta unidad puede transmitir señales digitales de sonido de CD por esta toma. Utilice un cable óptico para conectar equipos de audio digitales (amplificador digital, platina de DAT, grabadora MD, etc.)

Retire la tapa protectora (a) de la toma DIGITAL OUT (OPTICAL). Después, conecte el adaptador de cable óptico (b) a la toma DIGITAL OUT (OPTICAL).

#### Cuando no se utilice la toma DIGITAL OUT (OPTICAL)

Coloque la tapa protectora suministrada.

## ANTES DE UTILIZAR LA UNIDAD

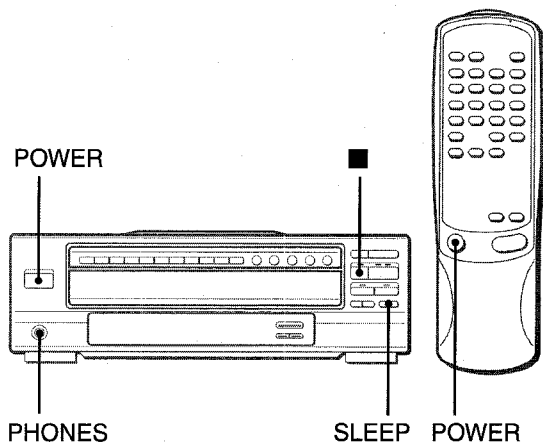

### Para encender el aparato

Después de conectar el cable de alimentación de CA del amplificador conectado, presione el botón POWER del amplificador o del reproductor de discos compactos. El visualizador se encenderá.

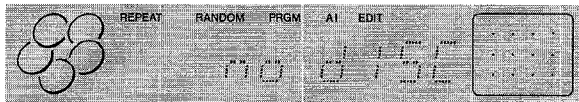

### Después del uso

Presione el botón POWER para desconectar la alimentación.  $\odot$  aparece de forma tenue en la ventana del visor.

### Cuando la recepción de radio del sistema de estéreo conectado contiene ruido

Apague este reproductor de CD.

### La ventanilla de parpadeo

La ventanilla parpadeante se encenderá durante la conexión de la alimentación y parpadeará cuando el compartimento del disco se abra o se cierre, y cuando giren las bandejas.

Para apagar la ventanilla, pulse el botón POWER de la unidad principal mientras mantiene pulsado el botón  $\blacksquare$  STOP/CLEAR. Para volver a encender la ventanilla, repita el procedimiento.

## Desconexión automática (SLEEP)

Pulse el botón SLEEP de la unidad durante la reproducción de un CD. Se muestra el indicador SLEEP y la unidad se apaga de forma automática una vez finalizada la reproducción.

El botón SLEEP sólo puede funcionar si se pulsa durante la reproducción de un CD.

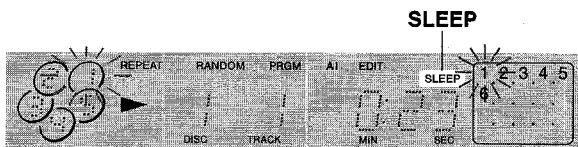

### Para cancelar la desconexión automática

Pulse el botón SLEEP mientras se reproduce el CD para que desaparezca el indicador SLEEP.

### NOTA

- Si se pulsa el botón SLEEP durante la reproducción repetida. Se cancela la reproducción repetida.
- No someta la unidad a vibraciones o golpes mientras se abre o se cierra el compartimento de discos, ya que ello puede producir errores o daños a los discos.

## CONTROL REMOTO

### Inserción de las pilas

Extraiga la tapa de las pilas en la parte trasera del control remoto e inserte dos pilas R6 (tamaño AA).

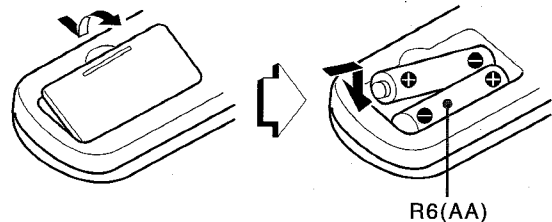

### Cuándo cambiar las pilas

La distancia de funcionamiento máxima del control remoto y del sensor en la unidad principal es de 5 metros, aproximadamente. Cambie las pilas por otras nuevas cuando disminuya esta distancia.

### NOTA

- Si no va a utilizar el mando a distancia durante un periodo de tiempo prolongado, extraiga las pilas para evitar una posible fuga de electrolitos.
- El mando a distancia puede no funcionar correctamente en los siguientes casos:
  - El recorrido entre el mando a distancia y el sensor remoto dentro del visor está expuesto a una luz intensa, como la luz solar directa.
  - Se utilizan cerca otros mandos a distancia (como el del televisor, etc.)

### Uso de auriculares

Conecte los auriculares a la toma PHONES utilizando una clavija estéreo estándar ( $\varnothing 6,3$  mm).

# FUNCIONES BASICAS

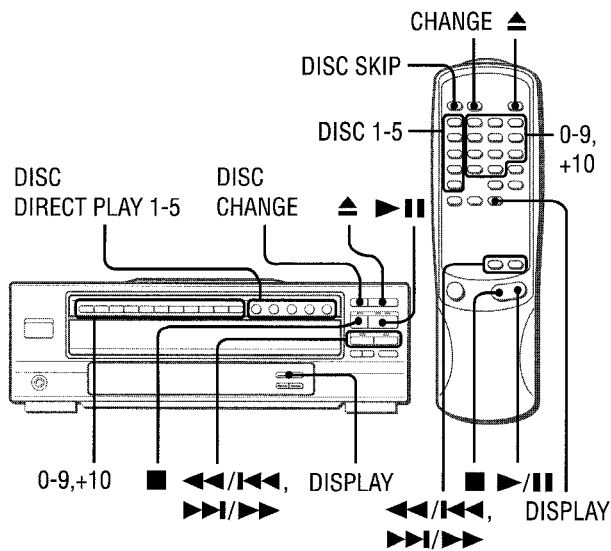

## CARGA DE DISCOS

Presione el botón ▲ OPEN/CLOSE para abrir el compartimiento de discos. Cargue uno o varios discos con la etiqueta hacia arriba.

Para insertar uno o dos discos, colóquelos en las bandejas en la dirección de las flechas como muestra la ilustración.

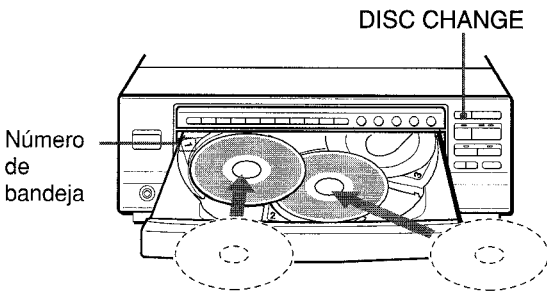

Para insertar de tres a cinco discos, pulse el botón DISC CHANGE para que las bandejas giren después de colocar dos discos. Coloque el siguiente disco en la bandeja vacía. Cada vez que pulse dicho botón, las bandejas giran y será posible colocar un disco.

Para utilizar la unidad con el mando a distancia, pulse el botón CHANGE.

Una vez colocado el disco, pulse el botón ▲ OPEN/CLOSE para cerrar el compartimiento de discos.

El visor muestra la información del disco que va a reproducirse.

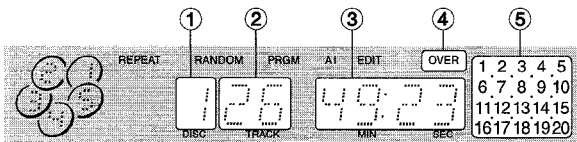

- ① Número del disco de la bandeja de reproducción
- ② Número total de canciones del disco seleccionado
- ③ Tiempo de reproducción total del disco seleccionado
- ④ Indicador OVER  
Este indicador aparecerá cuando el disco tenga 21 canciones o más.  
El indicador OVER parpadeará mientras esté reproduciéndose una canción posterior a la número 20.
- ⑤ Calendario musical  
Tenga en cuenta que se visualizan solamente las primeras 20 canciones, aunque el disco contenga 21 canciones o más.

# REPRODUCCION DE DISCOS

Cargue los discos.

Para reproducir todos los discos del compartimiento de discos, pulse el botón ►|| o bien pulse dos veces uno de los botones DISC DIRECT PLAY.

Todos los discos se reproducen una vez.

Número de tema que se reproduce      Tiempo de reproducción transcurrido

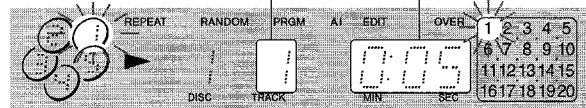

Para reproducir sólo un disco, presione uno de los botones DISC DIRECT PLAY.

El disco con el número de bandeja seleccionado se reproduce una vez.

Sólo el número de bandeja de disco seleccionado aparece en un círculo.

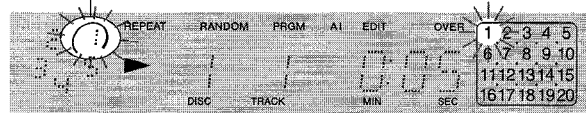

Para iniciar la reproducción con el mando a distancia

Pulse uno de los botones DISC 1-5 para seleccionar un disco.

Para detener la reproducción, presione el botón ■.

Para introducir la reproducción en pausa, presione el botón ||. Para reanudar la reproducción, vuelva a presionarlo.

Para buscar un punto determinado durante la reproducción, mantenga presionado el botón ◀◀ o ▶▶ y suéltelo en el punto deseado.

Para omitir el principio de un tema durante la reproducción, presione varias veces el botón ◀◀ o ▶▶.

Para retirar los discos, presione el botón ▲ OPEN/CLOSE. Sólo es posible extraer los dos discos orientados hacia fuera. Si desea extraer un disco que no esté orientado hacia fuera, pulse varias veces el botón DISC CHANGE (CHANGE).

Para comprobar el tiempo restante

Presione el botón DISPLAY durante la reproducción. Cada vez que lo pulse, el tiempo transcurrido de la canción de reproducción, el tiempo de reproducción transcurrido del disco, el tiempo restante hasta que la canción actual termina de reproducirse y el tiempo restante hasta que todas las canciones terminan de reproducirse se visualizan en orden.

Para omitir discos

Pulse el botón DISC SKIP del mando a distancia para omitir un disco y el botón ►|| para reproducir el disco siguiente. La reproducción se inicia con el disco siguiente y se reproducen todos los discos una vez, incluido el disco omitido.

• Es posible omitir discos durante la reproducción.

Selección de un canción directamente

1 Presione uno de los botones DISC DIRECT PLAY (DISC 1-5) para seleccionar un disco.

2 Presione los botones numéricos y el botón +10 para seleccionar un tema.

Ejemplo:

Para seleccionar el tema 25, presione los botones +10, +10 y 5.

Para seleccionar el tema 10, presione los botones +10 y 0. La reproducción comienza en el tema seleccionado y continúa hasta el final del disco.

PROCEDIMIENTOS INICIALES REPRODUCCION DE CD

E

## Para iniciar la reproducción desde el punto donde la detuvo la última vez

Pulse el botón **■** durante la reproducción para detenerla. A continuación, pulse el botón DISPLAY, la indicación parpadeará para indicar el punto donde detuvo la reproducción la última vez. Por último, pulse el botón **▶/||** la reproducción volverá a iniciarse desde este punto.

La reproducción se iniciará a partir del punto donde la detuvo la última vez sólo si pulsa el botón DISPLAY antes de pulsar **▶/||**. Si no pulsa el botón DISPLAY, la reproducción se iniciará desde el principio del disco cuando pulse el botón **▶/||**.

## Cambio de los discos durante la reproducción

Pueden cambiarse los demás discos sin interrumpir la reproducción del disco actual.

- 1 Presione el botón DISC CHANGE.  
Es posible reemplazar dos discos.
- 2 Retire los discos y cámbielos por otros.  
Para reemplazar los otros dos discos, vuelva a pulsar el botón DISC CHANGE.
- 3 Presione el botón **▲** OPEN/CLOSE para cerrar el compartimiento de discos.

## Si aparece "Err (error)" en el visualizador

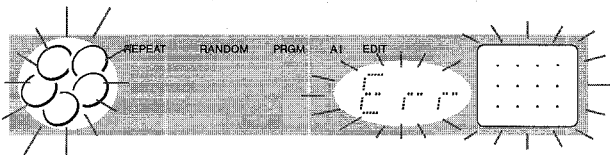

Esto significa que se ha producido un error en el movimiento del compartimiento de discos. No puede cerrarse el compartimiento de discos. Un disco u otro objeto se ha atascado en el compartimiento. Extráigalo y pulse el botón **▲** OPEN/CLOSE para cerrarlo.

### NOTA

- Si inserta un disco de 8 cm, asegúrese de colocarlo con precisión en el círculo interior de la bandeja. En caso contrario, es posible que el disco se dañe o que el compartimiento de discos no se abra. Si éste no se abre, póngase en contacto con un proveedor Aiwa para su reparación.
- No ponga más de un disco compacto en una misma bandeja de disco compacto.
- No incline la unidad habiendo discos introducidos. Hacer esto podría causar averías.
- No utilice discos compactos de forma irregular (por ejemplo: forma de corazón, octogonales). Puede provocar un mal funcionamiento.
- Cuando transporte la unidad, retire los discos de las bandejas.
- Al reemplazar los discos durante la reproducción, reemplace sólo los que estén orientados hacia fuera.

Si coloca un disco en la bandeja interior vacía de la derecha y, a continuación, pulsa el botón **▲** OPEN/CLOSE, aparecerá el mensaje "Err" y es posible que el compartimiento de discos no se cierre. Extraiga el disco de dicha bandeja.

Nunca ponga aquí.

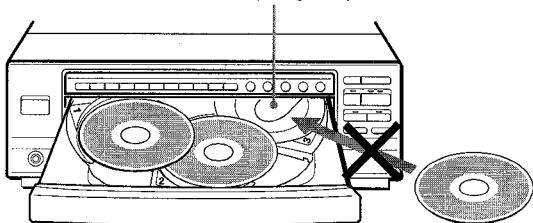

# REPRODUCCION ALEATORIA/ REPETIDA

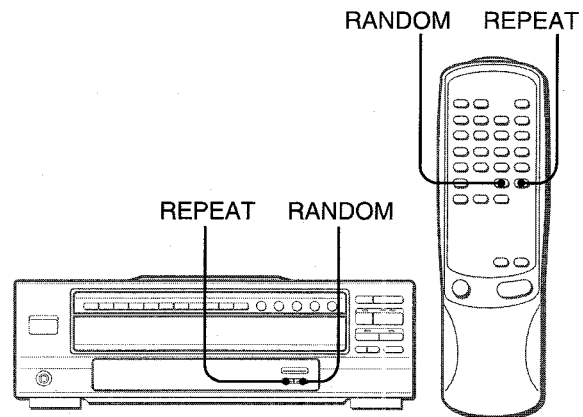

## REPRODUCCIÓN ALEATORIA

Todos los temas del disco seleccionado o de todos los discos pueden reproducirse de forma aleatoria.

Pulse el botón RANDOM para que RANDOM del visualizador quede rodeado por "      ".

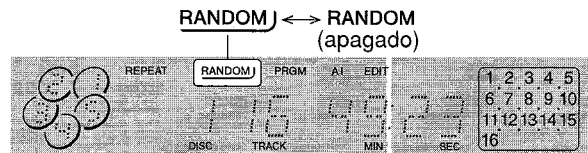

## Para cancelar la reproducción aleatoria

Presione el botón RANDOM para que desaparezca "      " del visualizador.

### NOTA

- Aunque pulse el botón **◀◀/||◀◀**, no será posible omitir el tema anteriormente reproducido.
- No es posible seleccionar directamente los temas con los botones numéricos durante la reproducción aleatoria.
- Mientras está seleccionado el modo **REPEAT 1**, puede pulsar el botón RANDOM para cancelar este modo de repetición.

## REPRODUCCIÓN REPETIDA

Es posible reproducir de forma repetida el tema actual, todos los temas del disco seleccionado o todos los temas de todos los discos del compartimiento.

Presione repetidamente el botón REPEAT.

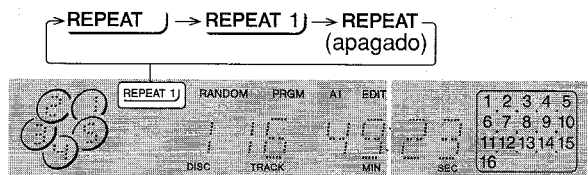

Para repetir el disco seleccionado o todos los discos, seleccione **REPEAT**.

Para repetir solamente la canción actual seleccione **REPEAT 1**.

## Para repetir sólo las canciones seleccionadas

Programa las canciones deseadas antes de seleccionar el modo de reproducción repetida.



**Para cancelar la reproducción repetida**

Pulse el botón REPEAT para que desaparezca " " del visualizador.

**NOTA**

- Durante la reproducción aleatoria, no es posible seleccionar el modo REPEAT 1) para repetir sólo el tema actual.
- Si se pulsa el botón REPEAT mientras está activada la función de desconexión automática, se cancela dicha función.

**REPRODUCCION PROGRAMADA**

El reproductor de discos compactos tiene una función de memoria incorporada que le permite reproducir hasta 32 bancos de memoria de cinco discos en cualquier orden. Cada uno de los 32 bancos de memoria puede consistir en una canción o en todo un disco.

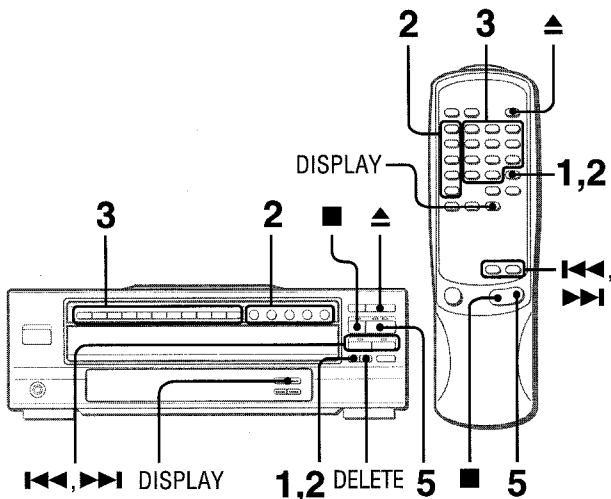

**1 Pulse el botón PRGM/CHECK en el modo de parada.**

PRGM estará rodeado por " " en el visualizador.

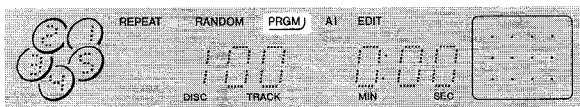

**2 Presione uno de los botones DISC DIRECT PLAY (DISC1-5) para seleccionar un disco.**

Si el número de disco que muestra el visor corresponde al disco que se desea programar, omita el paso 2 y proceda directamente con el paso 3.

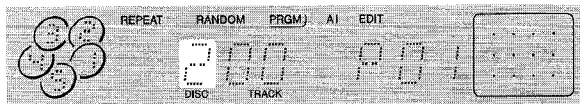

**3 Para ajustar el programa.**

**Para programar todo el disco,** vuelva a pulsar el botón DISC DIRECT PLAY (DISC 1-5). Los números de tema del calendario musical parpadearán durante 6 segundos. Pulse el botón PRGM/CHECK dentro de este plazo de 6 segundos para programar.

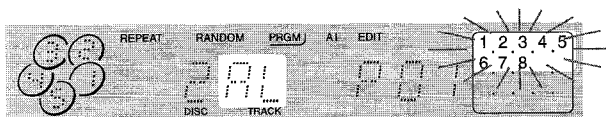

**Para programar un tema,** pulse los botones numéricos y el botón +10.

**Ejemplo:**

Para seleccionar el tema 12, presione los botones +10 y 2. Para seleccionar el tema 20, presione los botones +10, +10 y 0.

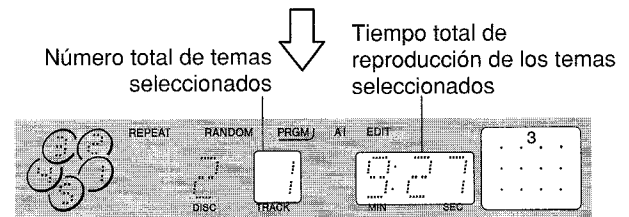
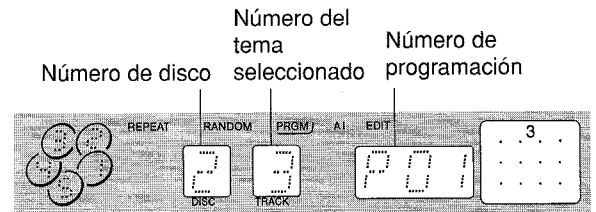

- Los botones << y >> también pueden utilizarse para seleccionar un tema. Para ello, es necesario pulsarlos varias veces y, a continuación, pulsar el botón PRGM/CHECK dentro de 6 segundos para programar el tema seleccionado.

**4 Repita los pasos 2 y 3 para programar más temas o disco.**

**5 Presione el botón >>|| para iniciar la reproducción.**

**Para comprobar la programación**

Cada vez que presione el botón PRGM/CHECK antes de la reproducción, se visualizará un número de disco, un número de canción y un número de programa.

**Para añadir temas al programa**

Repita los pasos 2 y 3 en modo de parada. El tema se programará después del último.

**Para borrar un tema programado**

Pulse el botón PRGM/CHECK en modo de parada para que aparezca el tema que desea borrar y pulse el botón DELETE de la unidad principal.

**Para cancelar la programación**

Presione el botón ■ en el modo de parada, o presione el botón ▲OPEN/CLOSE.

**Para comprobar el tiempo restante hasta que la canción actual termine de reproducirse**

Pulse el botón DISPLAY durante la reproducción.

**NOTA**

- Los botones DISC CHANGE, DISC SKIP y DISC DIRECT PLAY no funcionarán durante la reproducción programada.
- No podrá ver el tiempo restante de todas las canciones programadas.
- Si se programan 31 temas o más, no se muestra el tiempo total de reproducción de los temas seleccionados.
- Si el tiempo total de reproducción de los temas seleccionados es superior a 99:59, el visor mostrará --:--.
- Si el disco completo se programa como un tema de programa, los temas de dicho disco programado no podrán reproducirse en orden aleatorio.

# GRABACIÓN DE EDICIÓN AI

La función AI EDIT le permite grabar canciones de un disco sin tener que preocuparse de la duración de la cinta y de las canciones. Cuando inserte un disco compacto, el aparato calculará automáticamente la duración de las canciones. Si es necesario, cambiará el orden de las canciones para que no se produzca ningún corte de canción.

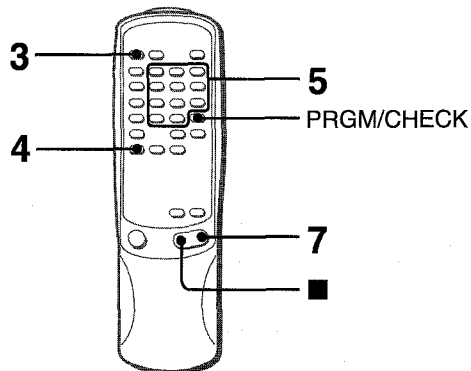

Utilice el control remoto.

## 1 Prepare todo para la grabación.

## 2 Cargue el disco o discos en las bandejas de discos.

## 3 Pulse el botón DISC SKIP para omitir un disco.

## 4 Pulse el botón AI EDIT.

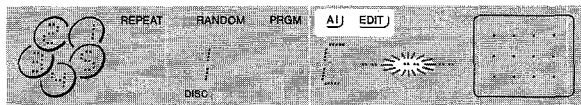



"" aparecerá alrededor de AI y EDIT en el visualizador.

## 5 Presione los botones numéricos para asignar la duración de la cinta.

Introduzca una duración de 10 a 99 minutos.

Ejemplo: Cuando utilice una cinta de cassette de 60 minutos, presione los botones 6 y 0.

En unos segundos, el microprocesador establece los temas que van a grabarse en cada lado de la cinta.

• Los botones  y  también pueden utilizarse para especificar la longitud de cinta.

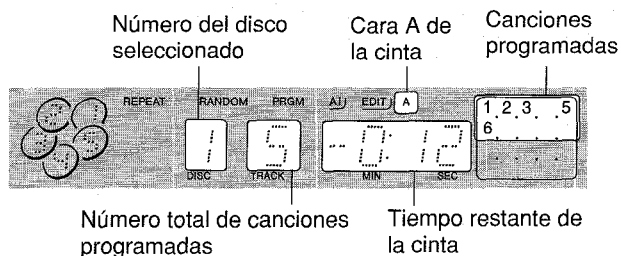

## 6 Seleccione la función adecuada (CD o AUX) en el equipo de estéreo.

## 7 Inicie la grabación.



Pulse el botón  en el XC-35M para iniciar la reproducción y el botón de grabación del equipo de estéreo conectado.

Una vez finalizada la reproducción de los temas de la cara A, el XC-30M se detiene. Es necesario darle la vuelta al cassette y volver a iniciar la reproducción y grabación. Se inicia la reproducción de los temas programados de la cara B.

## Para parar la grabación en medio del programa

Presione el botón  de la platina de casete.

## Para eliminar el programa editado

Antes de grabar, pulse dos veces el botón  para que desaparezca "" de alrededor de EDIT.

## Para comprobar el orden de los números de temas programados

Antes de grabar, presione el botón AI EDIT para seleccionar la cara A o B, y presione repetidamente el botón PRGM/CHECK. Las canciones del programa se mostrarán a partir de la primera canción.

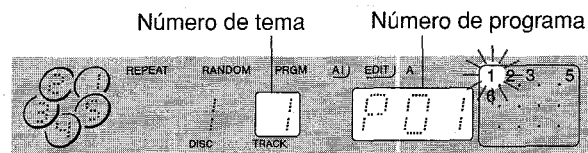

## Para borrar un tema programado

Antes de grabar, pulse el botón AI EDIT para seleccionar la cara A o B, pulse varias veces el botón PRGM/CHECK para que aparezca el tema que desee borrar y, a continuación, pulse el botón DELETE de la unidad principal.

## Para añadir temas al contenido de edición

Si el tiempo restante es suficiente para grabar más temas en el paso 5, puede añadir temas de los otros discos en el compartimiento antes de que empiece la grabación.

- 1 Presione el botón AI EDIT para seleccionar el lado A o B.
- 2 Presione uno de los botones DISC 1-5 para seleccionar un disco.
- 3 Presione los botones numéricos para seleccionar temas.

Si el tiempo de reproducción de un tema seleccionado es más largo que el tiempo restante de la cinta de cassette, no se añade el tema.

- 4 Repita los pasos 2 y 3 para añadir más temas.

## NOTA

- La función de AI edición no se puede utilizar con discos que contengan 31 temas o más.
- Si ha añadido o eliminado temas, el modo de edición AI cambiará al de edición programada automáticamente. En este caso, utilice el botón PRGM EDIT para seleccionar la cara A o B en lugar del botón AI EDIT.

# GRABACIÓN DE EDICIÓN PROGRAMADA

Esta función le permitirá programar las canciones para grabar tamándolas de todos los discos del compartimento de discos compactos, en cualquier orden. El tiempo restante de cada cara de la cinta se visualizará cuando programe las canciones.

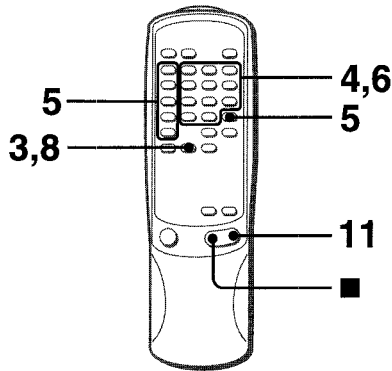

Utilice el control remoto.

- 1 Prepare todo para la grabación.
- 2 Cargue el disco o discos en las bandejas de discos.
- 3 Pulse el botón PRGM EDIT.

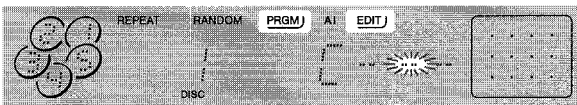

" " aparecerá alrededor PRGM y EDIT.

- 4 Presione los botones numéricos para asignar la duración de la cinta.

Introduzca una duración de 10 a 99 minutos.  
Ejemplo: Cuando utilice una cinta de cassette de 60 minutos, presione los botones 6 y 0.

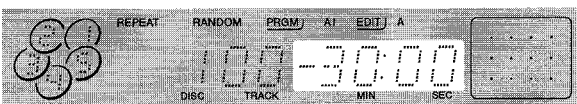

- 5 Pulse uno de los botones DISC 1-5 para seleccionar un disco.

Si el número de disco que muestra el visor corresponde al disco que se desea programar, omita el paso 5 y proceda directamente con el paso 6.

- 6 Para ajustar el programa.

**Para programar todo el disco,** vuelva a pulsar el botón DISC 1-5 seleccionado. Los números de tema del calendario musical parpadean durante 6 segundos. Pulse el botón PRGM/CHECK durante estos 6 segundos para introducir el programa.

Para programar un tema que vaya a grabarse en la cara A, pulse los botones numéricos y el botón +10.

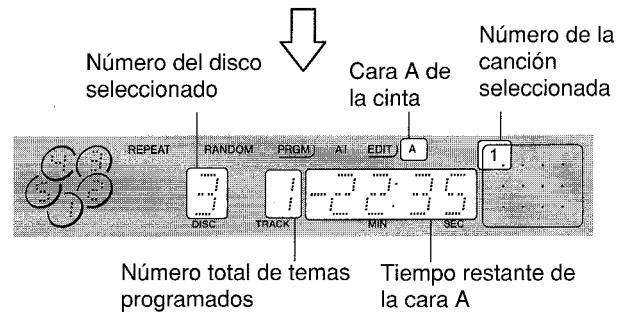
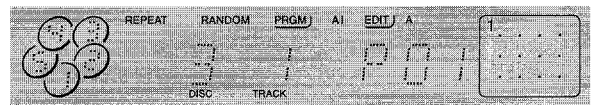

- 7 Repita los pasos 5 y 6 para programar el resto de las canciones para la cara A.

No se puede programar un tema con un tiempo de reproducción más largo que el tiempo restante.

- 8 Presione el botón PRGM EDIT para seleccionar el lado B.

- 9 Programe las canciones que vaya a grabar en la cara B.

Después de confirmar B en el visor, repita el paso 5 y 6.

- 10 Seleccione la función CD o AUX en el equipo de estéreo.

- 11 Inicie la grabación.

Pulse el botón ►/|| en el XC-35M para iniciar la reproducción y el botón de grabación del equipo de estéreo conectado. Una vez finalizada la reproducción de los temas de la cara A, el XC-30M se detiene. Es necesario darle la vuelta al cassette y volver a iniciar la reproducción y grabación. Se inicia la reproducción de los temas programados de la cara inversa.

**Para parar la grabación en medio del programa**

Presione el botón ■ de la platina de cassette.

**Para comprobar el orden de temas programados**

Antes de comenzar la grabación, presione el botón PRGM EDIT para seleccionar el lado A o B, y presione varias veces el botón PRGM/CHECK. The tracks in the program are shown from the first track.

**Para borrar un tema programado**

Antes de grabar, pulse el botón PRGM EDIT para seleccionar la cara A o B, pulse varias veces el botón PRGM/CHECK para que aparezca el tema que desee borrar y, a continuación, pulse el botón DELETE de la unidad principal.

**Para cambiar los temas programados de cada cara**

Pulse el botón PRGM EDIT para seleccionar la cara A o B y pulse el botón ■ para borrar el programa de la cara seleccionada. A continuación, programe de nuevo los temas.

**Para cancelar la edición programada**

Antes de grabar, pulse dos veces el botón ■ para que desaparezca " " de alrededor de EDIT.

## NOTA

En grabación de edición programada, solo el primero 30 canciones del disco puede ser editada, aunque el disco tengan disco 31 canciones o más.

## CUIDADO Y MANTENIMIENTO

Es necesario realizar en ocasiones el cuidado y mantenimiento de la unidad y sus partes para optimizar el rendimiento de la misma.

### Para limpiar la carcasa

Utilice un paño suave ligeramente remojado con una solución de detergente suave. No utilice disolventes fuertes, tales como alcohol, bencina o diluyente.

### Cuidado de los discos compactos

- Antes de reproducir un disco, límpielo con un paño de limpieza, frotándolo desde el centro hacia afuera.

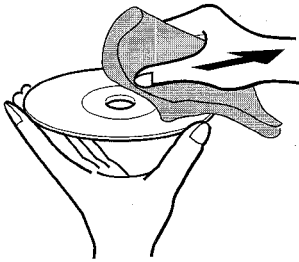

- Después de reproducir un disco, guárdelo en su caja. No deje los discos en lugares húmedos o a alta temperatura.

## ESPECIFICACIONES

<b>Disco</b>	Disco compacto
<b>Método de exploración</b>	Explorador óptico sin contacto (aplicación de láser de semiconductor)
<b>Láser</b>	Láser de semiconductor ( $\lambda = 750 - 800 \text{ nm}$ )
<b>Velocidad de rotación</b>	Aproximadamente 500 rpm – 200 rpm (CLV)
<b>Corrección de error</b>	Intercalación cruzada, código Reed Solomon
<b>Número de canales</b>	2 canales
<b>Convertidor D-A</b>	1 bit doble
<b>Fluctuación/Trémolo</b>	No medible
<b>Relación señal a ruido</b>	90 dB (1 kHz, 0 dB)
<b>Distorsión armónica</b>	0,05 % (1 kHz, 0 dB)
<b>Filtro pasabajos</b>	Filtro digital óctuple
<b>Salidas</b>	
<b>DIGITAL OUT (OPTICAL)</b>	
<b>AUDIO OUT</b>	2,0 V (10 k ohms)
<b>PHONES (estéreo)</b>	admite auriculares de 32 ohmios o más
<b>Alimentación eléctrica</b>	120 V AC, 60 Hz
<b>Consumo de energía</b>	12 W
<b>Dimensiones (W x H x D)</b>	430 x 147 x 364 mm
<b>Peso</b>	5,5 kg
<b>Accesorio</b>	Control remoto (1) Cable de conexión de audio (1)

- Las especificaciones y aspecto externo de la unidad están sujetos a cambios sin previo aviso.

### NOTA

Este equipo se ha comprobado y determinado que cumple con los límites de dispositivo digital de clase B, según la parte 15 de las Normas de la FCC. Estos límites se han diseñado para ofrecer una protección razonable frente a interferencias dañinas en instalaciones residenciales.

Este equipo genera, utiliza y puede irradiar energía de radio frecuencia y, si no se instala y utiliza de acuerdo con las instrucciones, puede provocar interferencias dañinas a comunicaciones de radio. Sin embargo, no hay garantía de que dichas interferencias no se darán en una instalación en particular. Si este equipo causa interferencias a la recepción de radio o televisión, lo que puede averiguarse encendiendo y apagado el aparato, animamos al usuario a corregir la interferencia con una o varias de estas medidas:

- Reoriente o recolocque la antena receptora.
- Aumente la separación entre el equipo y el receptor.
- Conecte el equipo a una toma de circuito distinto del que está conectado el receptor.
- Pida ayuda al distribuidor o a un técnico de Radio/TV.

### PRECAUCIÓN

Las modificaciones o ajustes realizadas a este producto sin aprobación expresa y por escrito por parte del fabricante pueden anular el derecho o autoridad del usuario para emplear este producto.

# INDICE DE LAS PARTES

Las instrucciones sobre cada una de las partes de la unidad principal o del control remoto se explican en las páginas indicadas a continuación.

## Unidad principal

Partes	Páginas
DELETE	6,7,8
DISC CHANGE	4
DISC DIRECT PLAY	4,6
DISPLAY	4,6
▲ OPEN/CLOSE	4
PHONES	3
▶  PLAY/PAUSE	4,6
POWER	3
PRGM/CHECK	6,7,8
RANDOM	5
REPEAT	5
SLEEP	3
■STOP/CLEAR	3,4,6,7,8
0-9, +10	4,6
▶▶ /▶▶	4,6
◀◀/ ◀◀	4,6

## Control remoto

Partes	Páginas
AI EDIT	7
CHANGE	4
DISC SKIP	4,7
DISC 1-5	4,6,7,8
DISPLAY	4,6
▲OPEN/CLOSE	4
POWER	3
PRGM/CHECK	6,7,8
PRGM EDIT	8
RANDOM	5
REPEAT	5
▶▶ /▶▶SKIP/SEARCH	4,6,7,8
◀◀/ ◀◀SKIP/SEARCH	4,6,7,8
▶/	4,6,7,8
■	4,6,7,8
0-9, +10	4,6,7,8

## AVERTISSEMENT

POUR REDUIRE LES RISQUES D'INCENDIE OU D'ELECTROCUTION, N'EXPOSEZ PAS CET APPAREIL A LA PLUIE OU A L'HUMIDITE.

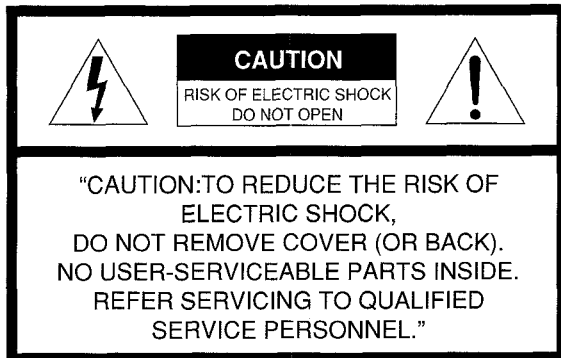

### Explication des symboles graphiques:



Un éclair fléché inscrit dans un triangle équilatéral est destiné à alerter l'utilisateur de la présence à l'intérieur de l'appareil d'une "tension dangereuse" non isolée d'une puissance suffisante pour constituer un risque d'électrocution pour les personnes.



Un point d'exclamation inscrit dans un triangle équilatéral est destiné à avertir l'utilisateur de la présence d'instructions d'utilisation (et d'entretien) importantes dans la documentation fournie avec l'appareil.

## PRÉCAUTIONS

Lisez attentivement ce mode d'emploi avant de faire fonctionner l'appareil. Veillez à conserver ce mode d'emploi pour toute référence ultérieure. Respectez consciencieusement tous les messages d'avertissement et de mise en garde figurant dans ce mode d'emploi et sur l'appareil ainsi que les suggestions de sécurité mentionnées ci-dessous.

### Installation

- 1 **Eau et humidité** — N'utilisez pas cet appareil à proximité d'une baignoire, d'un lavabo, d'une piscine ou en présence d'eau.
- 2 **Chaleur** — N'utilisez pas cet appareil à proximité de sources de chaleurs telles que les ventilateurs d'air chaud, les radiateurs ou d'autres appareils générant de la chaleur. Ne placez pas cet appareil à des endroits exposés à des températures inférieures à 5°C ou supérieures à 35°C.
- 3 **Surface de montage** — Placez l'appareil sur une surface plate et régulière.
- 4 **Ventilation** — L'appareil doit être placé à un endroit entouré d'un espace permettant de garantir une ventilation adéquate. Laissez un espace de 10 cm à l'arrière et au-dessus de l'appareil et 5 cm de chaque côté.
  - Ne placez pas l'appareil sur un lit, un tapis ou une surface similaire qui pourrait bloquer les orifices de ventilation.
  - N'installez pas l'appareil dans une bibliothèque, une armoire ou dans une étagère étroite empêchant toute circulation d'air.
- 5 **Pénétration d'objets et de liquides** — Veillez à ce que des objets et du liquide ne pénètrent pas dans l'appareil par les orifices de ventilation.
- 6 **Chariots et tréteaux** — Lorsque l'appareil est installé sur un chariot ou un tréteau, déplacez-le avec soin. Des arrêts brutaux, une force excessive et des surfaces inégales peuvent entraîner le retournement ou la chute de l'appareil ou du chariot.



7 **Condensation** — De l'humidité peut s'accumuler sur la lentille du lecteur CD lorsque:

- l'appareil est déplacé d'un endroit chaud vers un endroit froid
- le chauffage vient d'être rallumé
- l'appareil est utilisé dans une pièce très humide
- l'appareil est refroidi par un climatiseur

Lorsque l'appareil présente des traces de condensation, il est possible qu'il ne fonctionne pas normalement. Dans ce cas, laissez reposer l'appareil pendant quelques heures avant de le refaire fonctionner.

8 **Montage au mur ou au plafond** — N'installez pas l'appareil au mur ou au plafond sauf en cas de stipulation contraire dans le mode d'emploi.

### Alimentation électrique

- 1 **Sources d'alimentation** — Branchez cet appareil uniquement aux sources d'alimentation spécifiées dans le mode d'emploi et conformément aux indications mentionnées sur l'appareil.
- 2 **Polarité** — En guise de mesure de sécurité, certains appareils sont équipés de fiches d'alimentation polarisées qui ne peuvent être introduites que dans un sens dans une prise murale (secteur). S'il s'avère difficile ou impossible d'introduire la fiche d'alimentation dans la prise secteur, retournez la fiche et réessayez. Si vous ne parvenez toujours pas à l'enficher aisément, appelez un technicien d'entretien qualifié pour entretenir ou réparer la prise. Pour que cette mesure de sécurité soit pleinement efficace, ne forcez pas la fiche polarisée dans une prise murale.
- 3 **Cordon d'alimentation**
  - Lorsque vous débranchez le cordon d'alimentation, saisissez la fiche. Ne tirez pas sur le cordon.
  - Ne manipulez pas le cordon d'alimentation avec des mains mouillées, car il y a un risque d'incendie ou d'électrocution.
  - Fixez correctement les cordons d'alimentation pour éviter qu'ils ne soient pliés, coincés ou piétinés. Faites particulièrement attention au cordon reliant l'appareil à la prise secteur.
  - Evitez de surcharger les prises secteur et les rallonges, car il y a un risque d'incendie ou d'électrocution.
- 4 **Prolongateurs** — Pour éviter tout risque de décharge électrique, n'utilisez pas une fiche d'alimentation polarisée avec un cordon prolongateur, une prise multiple ou toute autre prise si elle ne peut être complètement introduite de manière à éviter d'exposer une partie des lames de la fiche.
- 5 **En cas d'inutilisation** — Débranchez le cordon d'alimentation de la prise murale si vous comptez ne pas utiliser l'appareil pendant plusieurs mois ou plus. Lorsque la fiche est branchée, une légère quantité de courant continue à passer dans l'appareil, même s'il est hors tension.

### Entretien

Nettoyez l'appareil uniquement conformément aux recommandations faites dans le mode d'emploi.

### Dégâts nécessitant un entretien

Faites examiner l'appareil par un technicien qualifié lorsque:

- Le cordon ou la fiche d'alimentation a été endommagé
- Des objets ou du liquide ont pénétré dans l'appareil
- L'appareil a été exposé à la pluie ou à l'eau
- L'appareil ne semble pas fonctionner correctement
- L'appareil affiche des performances moindres
- L'appareil est tombé ou le châssis a été endommagé

**NE TENTEZ PAS DE REPARER L'APPAREIL VOUS-MEME.**

# TABLE DES MATIÈRES

PRECAUTIONS ..... 1

**PREPARATIFS**

CONNEXIONS ..... 2

AVANT TOUTE MANIPULATION ..... 3

LE TELECOMMANDE ..... 3

**LECTURE DE DISQUES COMPACTS**

OPERATIONS DE BASE ..... 4

LECTURE ALEATOIRE/REPETEE ..... 5

LECTURE PROGRAMMEE ..... 6

**ENREGISTREMENT**

ENREGISTREMENT PAR MONTAGE AI ..... 7

ENREGISTREMENT DE MONTAGE PROGRAMME ..... 8

**GENERALITES**

SOIN ET ENTRETEIN ..... 9

SPECIFICATIONS ..... 9

NOMENCLATURE ..... 10

### Références utilisateur

Pour votre facilité, consignez la désignation du modèle et le numéro de série de cet appareil (qui se trouve à l'arrière) dans les cases ci-dessous. Signalez ces numéros de référence lorsque vous prenez contact avec votre revendeur Aiwa en cas de problème.

Désignation du modèle	N° de série (N° lot)
XC-35M	

# CONNEXIONS

PREPARATIFS

### Avant de raccorder le cordon d'alimentation

La tension nominale de votre appareil indiquée à l'arrière du panneau arrière s'élève à 120 V CA. Assurez-vous que la tension nominale indiquée à l'arrière de l'appareil correspond à la tension locale.

### IMPORTANT

- Introduisez fermement les fiches dans les prises. Une connexion lâche risque de provoquer des parasites.
- Branchez les cordons d'alimentation après avoir raccordé tous les appareils.
- Consultez le mode d'emploi des appareils à raccorder avant d'établir les connexions.

### RACCORDEMENT A UN AMPLIFICATEUR

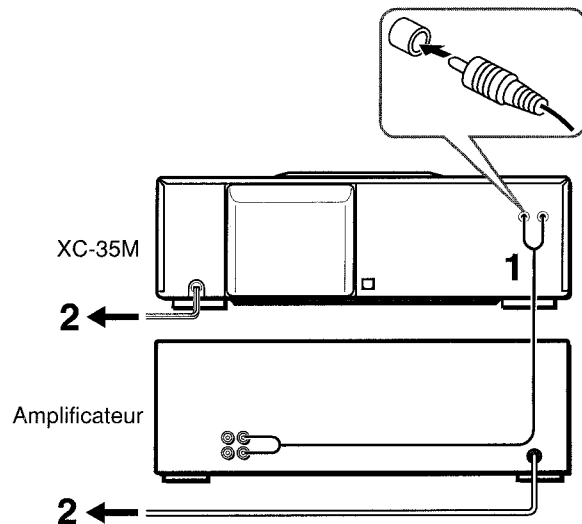

#### 1 Raccordez l'amplificateur.

Branchez la fiche rouge sur la prise AUDIO OUT R et la fiche blanche sur la prise L en utilisant le câble de connexion audio à fiches phono RCA fourni. De même, branchez les fiches aux prises CD ou AUX IN de l'amplificateur.

#### 2 Raccordez les cordons d'alimentation à des prises murales (secteur).

### CONNEXION DE LA PRISE DIGITAL OUT (OPTICAL)

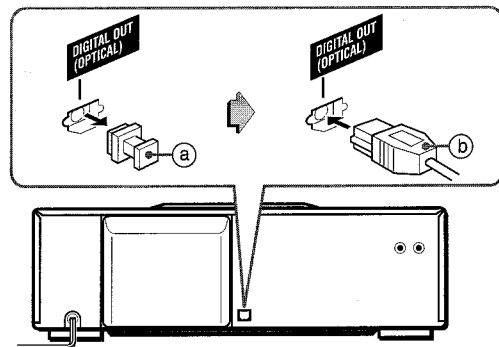

Cet appareil assure la sortie de signaux sonores numériques CD par le biais de cette prise. Utilisez un câble optique pour raccorder l'équipement audio numérique (amplificateur numérique, platine DAT, enregistreur MD, etc.). Retirez le bouchon anti-poussières (a) de la prise DIGITAL OUT (OPTICAL). Branchez ensuite la fiche d'un câble optique (b) à la prise DIGITAL OUT (OPTICAL).

**En cas d'inutilisation de la prise DIGITAL OUT (OPTICAL)**  
Remettez le bouchon anti-poussières.

## AVANT TOUTE MANIPULATION

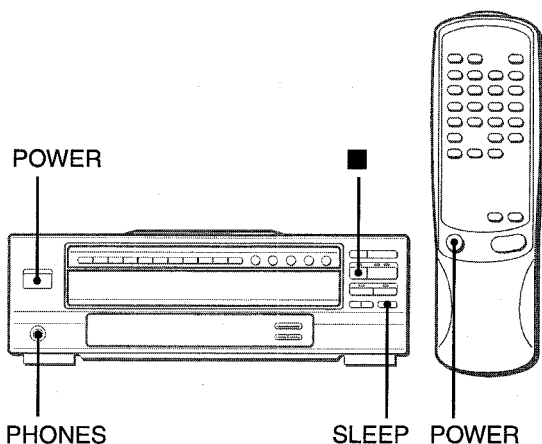

### Pour mettre l'appareil sous tension

Après avoir branché le cordon secteur de l'amplificateur connecté, appuyer sur la touche POWER de l'amplificateur ou du lecteur de disques compacts.

La fenêtre d'affichage s'allume.

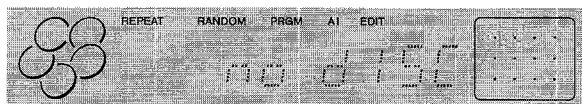

### Après l'utilisation

Appuyer sur la touche POWER pour couper l'alimentation.  $\phi$  s'affiche en atténué dans la fenêtre d'affichage.

### Si la réception radio de la chaîne stéréo raccordée comporte des parasites

Mettez ce lecteur CD hors tension.

### Fenêtre clignotante

La fenêtre clignotante s'allume quand l'appareil est sous tension et clignote quand le compartiment à disques est ouvert ou fermé et quand les plateaux tournent.

Pour éteindre la fenêtre, appuyer sur la touche POWER de l'appareil principal tenant la touche ■ STOP/CLEAR enfoncée. Pour rallumer la fenêtre, procéder de la même manière.

## Mise hors tension automatique (SLEEP)

Appuyez sur la touche SLEEP de l'appareil pendant la lecture d'un CD. L'indicateur SLEEP s'affiche et le système se mettra automatiquement hors tension à la fin de la lecture en cours.

### Mise hors tension automatique (SLEEP)

La touche SLEEP est uniquement opérante si elle est actionnée pendant la lecture d'un CD.

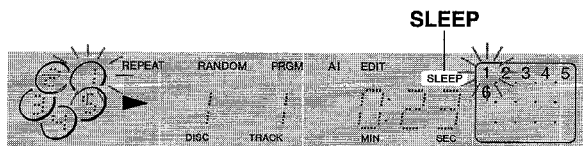

### Pour désactiver la mise hors tension automatique

Appuyez sur la touche SLEEP de l'appareil pendant la lecture d'un CD de façon à ce que l'indicateur SLEEP disparaisse de la fenêtre d'affichage.

### REMARQUE

- Si la touche SLEEP est actionnée en cours de lecture répétée, la fonction de répétition de lecture est désactivée.
- Ne soumettez pas l'appareil à des chocs pendant l'ouverture ou la fermeture du compartiment à disques. Vous risquez sinon de provoquer des erreurs ou d'endommager les disques.

## LA TÉLÉCOMMANDE

### Installation des piles

Retirez le couvercle des piles à l'arrière de la télécommande et insérez deux piles R6 (AA).

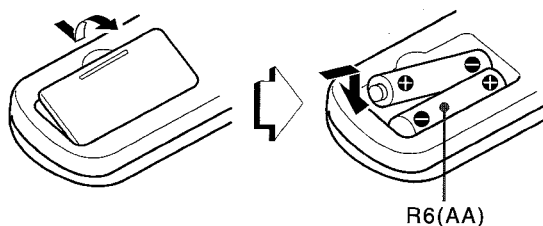

### Quand remplacer les piles

La distance de fonctionnement maximale entre la télécommande et le capteur de l'appareil principal s'élève à environ 5 mètres. Lorsque cette distance diminue, remplacez les piles par des neuves.

### REMARQUE

- Si vous prévoyez de ne pas utiliser la télécommande pendant une période prolongée, retirez-en les piles afin d'éviter toute fuite de l'électrolyte.
- Il est possible que la télécommande ne fonctionne pas correctement lorsque:
  - La ligne de visibilité entre la télécommande et le capteur de télécommande à l'intérieur de la fenêtre d'affichage est exposé à une lumière intense comme le rayonnement direct du soleil.
  - D'autres télécommandes sont utilisées conjointement (celle de la télévision, etc.)

### Utilisation des écouteurs

Raccordez les écouteurs à la prise PHONES à l'aide d'une prise stéréo standard ( $\phi$  6,3 mm).



## OPÉRATIONS DE BASE

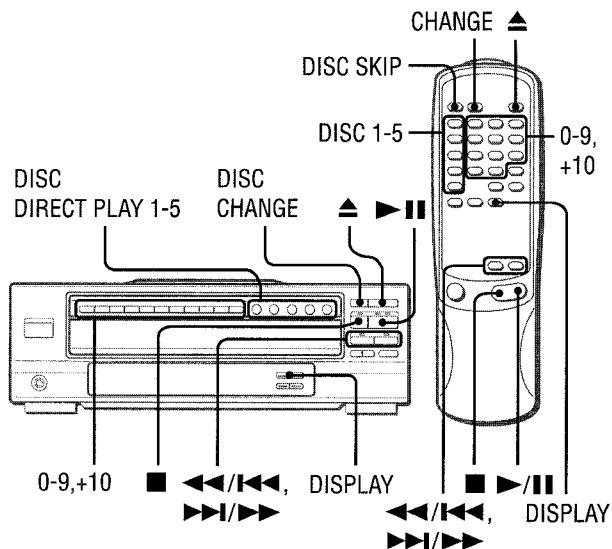

## CHARGEMENT DES DISQUES

Appuyez sur la touche **▲ OPEN/CLOSE** pour ouvrir le compartiment à disques. Chargez le(s) disque(s) avec l'étiquette vers le haut.

Pour charger un ou deux disques, placez le(s) disque(s) sur le(s) plateau(x) dans le sens de la flèche comme illustré.

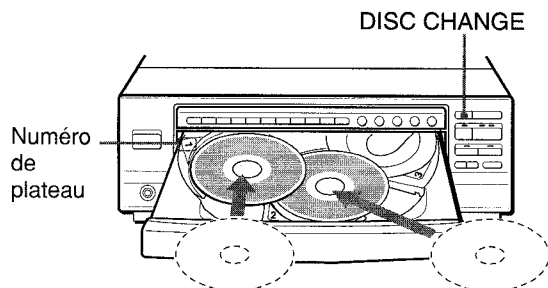

Pour charger trois à cinq disques, appuyez sur la touche DISC CHANGE pour faire tourner les plateaux après avoir placé deux disques. Placez le disque suivant sur le plateau vide. Chaque fois que vous appuyez sur la touche DISC CHANGE, les plateaux pivotent et un disque peut être introduit.

Pour pouvoir utiliser la télécommande, appuyez sur la touche CHANGE en lieu et place.

Après avoir placé le disque, appuyez sur la touche **▲ OPEN/CLOSE** pour refermer le compartiment à disques. L'écran d'affichage indique les informations concernant le disque reproduit.

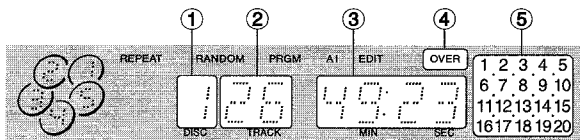

- ① Numéro du disque dans le plateau de lecture
- ② Nombre total de plages du disque sélectionné
- ③ Temps de lecture total du disque sélectionné
- ④ Indicateur OVER

Cet indicateur est affiché quand le disque contient 21 plages ou plus. Quand une plage après la 20ème est lue, l'indicateur OVER clignote.

- ⑤ Indicateur de plages
- Noter que seules les premières 20 plages sont affichées, même si le disque contient 21 plages ou plus.

## LECTURE DES DISQUES

Chargez les disques.

Pour reproduire tous les disques du compartiment, appuyez sur la touche **▶||** ou appuyez deux fois sur l'une des touches DISC DIRECT PLAY.

Tous les disques sont reproduits une seule fois.

Tous les disques sont reproduits une seule fois.

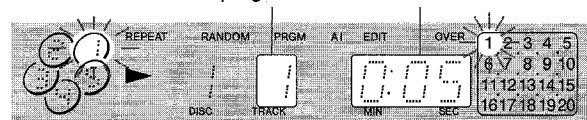

Pour ne reproduire qu'un seul disque, appuyez sur l'une des touches DISC DIRECT PLAY.

Le disque avec le numéro de plateau sélectionné est reproduit une seule fois.

Seul le numéro de plateau du disque sélectionné est entouré.

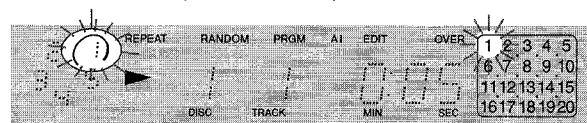

Pour pouvoir utiliser la télécommande

Appuyez sur l'une des touches DISC 1-5 pour sélectionner un disque.

Pour arrêter la lecture, appuyez sur la touche **■**.

Pour insérer une pause de lecture, appuyez sur la touche **▶||**. Pour reprendre la lecture, appuyez de nouveau.

Pour rechercher un endroit particulier en cours de lecture, maintenez la touche **◀◀** ou **▶▶** enfoncée et relâchez la touche à l'endroit désiré.

Pour passer au début d'une plage en cours de lecture, appuyez plusieurs fois sur **◀◀** ou **▶▶**.

Pour retirer les disques, appuyez sur la touche **▲ OPEN/CLOSE**.

Vous ne pouvez retirer que les deux disques en face de vous. Lorsque le disque à retirer n'est pas en face de vous, appuyez plusieurs fois sur la touche DISC CHANGE (CHANGE).

Pour vérifier le temps restant

Appuyez sur la touche DISPLAY pendant la lecture. A chaque pression sur cette touche, le temps écoulé de la plage en cours de lecture, le temps de lecture écoulé du disque, le temps restant jusqu'à la fin de la plage en cours de lecture et le temps restant jusqu'à la fin de la lecture de toutes les plages sont affichés alternativement.

Pour omettre des disques

Appuyez sur la touche DISC SKIP de la télécommande pour omettre un disque et appuyez sur la touche **▶||** pour reproduire le disque suivant. La lecture du disque suivant démarre et tous les disques sont reproduits une fois, y compris celle du disque omis.

• Vous pouvez omettre des disques en cours de lecture.

Sélection d'une plage directement

1 Appuyez sur les touches DISC DIRECT PLAY (DISC 1-5) pour sélectionner un disque.

2 Appuyez sur les touches numériques et sur la touche +10 pour sélectionner une plage.

Exemple:

Pour sélectionner la 25ème plage, appuyez sur les touches +10, +10 et 5.

Pour sélectionner la 10ème plage, appuyez sur les touches +10 et 0.

La lecture de la plage sélectionnée commence et se poursuit jusqu'à la fin de ce disque.

## Pour démarrer la lecture à l'endroit où vous vous êtes arrêté en dernier lieu

Appuyez sur la touche ■ en mode de lecture pour arrêter. Appuyez ensuite sur la touche DISPLAY et la fenêtre d'affichage se met à clignoter pour indiquer l'endroit où vous vous êtes arrêté en dernier lieu. Enfin, appuyez sur la touche ►/|| et la lecture redémarre à partir de ce dernier point d'arrêt.

La lecture ne redémarre à partir du dernier point d'arrêt que si vous appuyez sur la touche DISPLAY avant d'appuyer sur la touche ►/||. Si vous n'appuyez pas sur la touche DISPLAY, la lecture démarre à partir du début du disque lorsque vous appuyez sur la touche ►/||.

## Remplacement des disques en cours de lecture

Lorsqu'un disque est en cours de lecture, les autres disques peuvent être remplacés sans interrompre la lecture.

- 1 Appuyez sur la touche DISC CHANGE (CHANGE). Deux disques peuvent être remplacés.
- 2 Retirez les disques et remplacez-les par d'autres disques. Pour remplacer les deux autres disques, appuyez de nouveau sur la touche DISC CHANGE (CHANGE).
- 3 Appuyez sur la touche ▲ OPEN/CLOSE pour refermer le compartiment à disques.

## Si "Err" (erreur) apparaît sur la fenêtre d'affichage

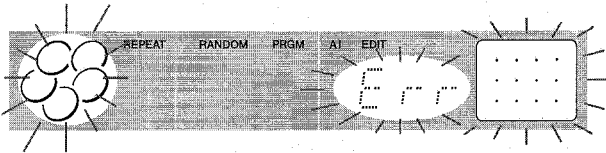

Cela signifie qu'une erreur s'est produite dans le mouvement du compartiment à disques. Il arrive que le compartiment à disques ne puisse se refermer. Un disque ou quelque chose doit être coincé dans le compartiment à disques. Dégagez-le et appuyez ensuite sur la touche ▲ OPEN/CLOSE pour refermer le compartiment.

## REMARQUE

- Lorsque vous chargez un disque de 8 cm, déposez-le exactement dans le cercle intérieur du plateau. Sinon, le disque pourrait être endommagé ou le compartiment à disques ne se fermera pas. S'il ne s'ouvre pas, adressez-vous à votre revendeur Aiwa pour toute réparation.
- Ne placez pas plus d'un disque compact sur un seul plateau.
- N'inclinez pas l'appareil avec les disques chargés. Cette manœuvre pourrait provoquer des dysfonctionnements.
- N'utilisez pas de disques de forme non conventionnelle (par exemple: en coeur, octogonaux, etc.), car ils pourraient donner lieu à un fonctionnement anormal.
- Lorsque vous transportez l'appareil, retirez les disques des plateaux.
- Lorsque vous remplacez les disques en cours de lecture, remplacez uniquement les disques en face de vous. Si vous placez un disque sur le plateau intérieur droit vide et appuyez ensuite sur la touche ▲ OPEN/CLOSE, le message "Err" apparaîtra et il est possible que le compartiment à disques ne se referme pas. Retirez le disque de ce plateau.

Ne jamais le placer ici.

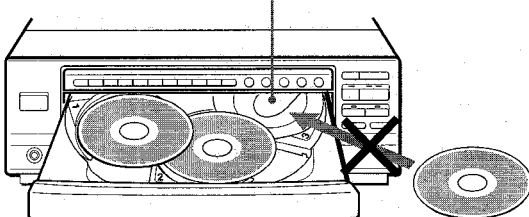

# LECTURE ALEATOIRE/REPETÉE

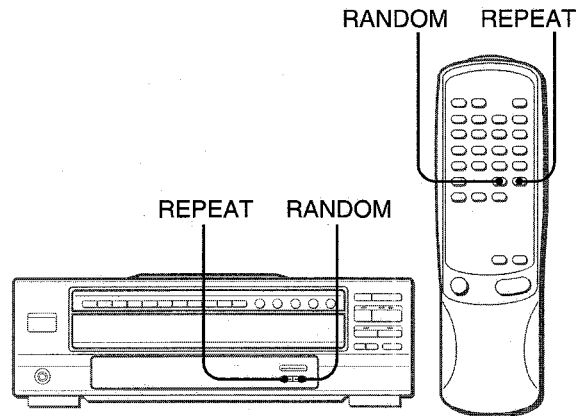

## LECTURE ALEATOIRE

Il est possible d'effectuer une lecture aléatoire de toutes les plages d'un disque sélectionné ou de tous les disques.

Appuyer sur la touche RANDOM de manière que RANDOM soit entouré par " " sur l'affichage.

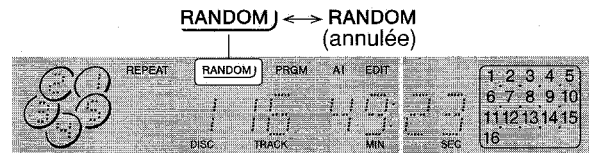

## Pour annuler la lecture aléatoire

Appuyer sur la touche RANDOM de manière que " " disparaisse de l'affichage.

## REMARQUE

- Même si on appuie sur la touche ◀◀/▶▶, la plage précédemment lue ne peut pas être sautée.
- La sélection directe des plages avec les touches numériques est impossible.
- Une pression sur la touche RANDOM alors que le mode REPEAT 1) est sélectionné désactive ce mode de répétition.

## LECTURE REPETEE

La plage en cours, toutes les plages du disque sélectionné ou toutes les plages de tous les disques contenus dans le compartiment peuvent être reproduites de manière répétée.

Appuyer à plusieurs reprises sur la touche REPEAT.

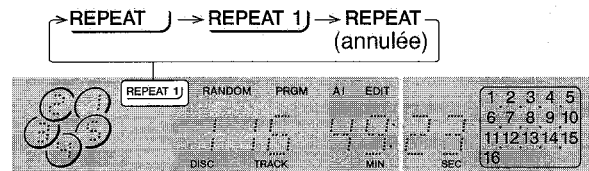

Pour répéter le disque sélectionné ou tous les disques, sélectionner REPEAT ).

Pour répéter seulement la plage en cours, sélectionner REPEAT 1).

## Pour ne répéter que les plages sélectionnées

Programmer les plages souhaitées avant de sélectionner la lecture répétée.

## OPÉRATIONS DE BASE

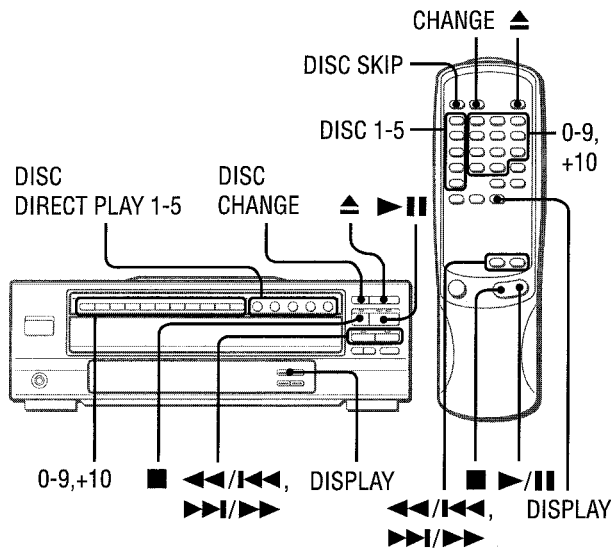

## CHARGEMENT DES DISQUES

Appuyez sur la touche ▲ OPEN/CLOSE pour ouvrir le compartiment à disques. Chargez le(s) disque(s) avec l'étiquette vers le haut.

Pour charger un ou deux disques, placez le(s) disque(s) sur le(s) plateau(x) dans le sens de la flèche comme illustré.

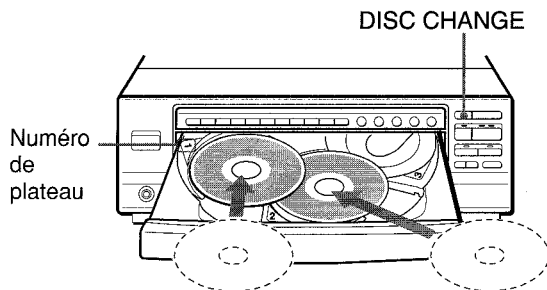

Pour charger trois à cinq disques, appuyez sur la touche DISC CHANGE pour faire tourner les plateaux après avoir placé deux disques. Placez le disque suivant sur le plateau vide. Chaque fois que vous appuyez sur la touche DISC CHANGE, les plateaux pivotent et un disque peut être introduit.

Pour pouvoir utiliser la télécommande, appuyez sur la touche CHANGE en lieu et place.

Après avoir placé le disque, appuyez sur la touche ▲ OPEN/CLOSE pour refermer le compartiment à disques. L'écran d'affichage indique les informations concernant le disque reproduit.

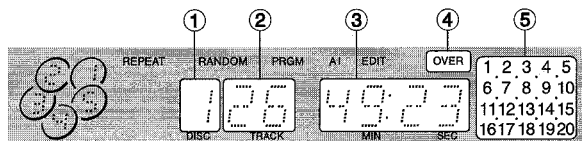

- ① Numéro du disque dans le plateau de lecture
- ② Nombre total de plages du disque sélectionné
- ③ Temps de lecture total du disque sélectionné
- ④ Indicateur OVER

Cet indicateur est affiché quand le disque contient 21 plages ou plus. Quand une plage après la 20ème est lue, l'indicateur OVER clignote.

- ⑤ Indicateur de plages
- Noter que seules les premières 20 plages sont affichées, même si le disque contient 21 plages ou plus.

## LECTURE DES DISQUES

Chargez les disques.

Pour reproduire tous les disques du compartiment, appuyez sur la touche ►|| ou appuyez deux fois sur l'une des touches DISC DIRECT PLAY.

Tous les disques sont reproduits une seule fois.

Tous les disques sont reproduits une seule fois.

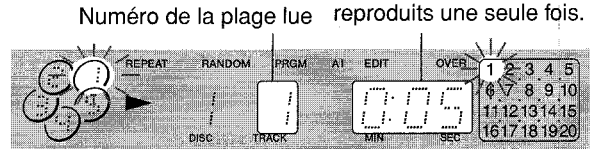

Pour ne reproduire qu'un seul disque, appuyez sur l'une des touches DISC DIRECT PLAY.

Le disque avec le numéro de plateau sélectionné est reproduit une seule fois.

Seul le numéro de plateau du disque sélectionné est entouré.

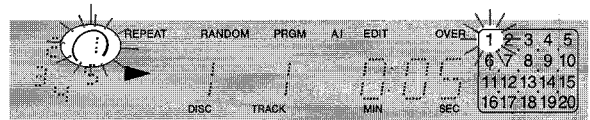

Pour pouvoir utiliser la télécommande

Appuyez sur l'une des touches DISC 1-5 pour sélectionner un disque.

Pour arrêter la lecture, appuyez sur la touche ■.

Pour insérer une pause de lecture, appuyez sur la touche ►||. Pour reprendre la lecture, appuyez de nouveau.

Pour rechercher un endroit particulier en cours de lecture, maintenez la touche ◀◀ ou ▶▶ enfoncée et relâchez la touche à l'endroit désiré.

Pour passer au début d'une plage en cours de lecture, appuyez plusieurs fois sur ◀◀ ou ▶▶.

Pour retirer les disques, appuyez sur la touche ▲ OPEN/CLOSE.

Vous ne pouvez retirer que les deux disques en face de vous. Lorsque le disque à retirer n'est pas en face de vous, appuyez plusieurs fois sur la touche DISC CHANGE (CHANGE).

Pour vérifier le temps restant

Appuyez sur la touche DISPLAY pendant la lecture. A chaque pression sur cette touche, le temps écoulé de la plage en cours de lecture, le temps de lecture écoulé du disque, le temps restant jusqu'à la fin de la plage en cours de lecture et le temps restant jusqu'à la fin de la lecture de toutes les plages sont affichés alternativement.

Pour omettre des disques

Appuyez sur la touche DISC SKIP de la télécommande pour omettre un disque et appuyez sur la touche ►|| pour reproduire le disque suivant. La lecture du disque suivant démarre et tous les disques sont reproduits une fois, y compris celle du disque omis.

• Vous pouvez omettre des disques en cours de lecture.

Sélection d'une plage directement

1 Appuyez sur les touches DISC DIRECT PLAY (DISC 1-5) pour sélectionner un disque.

2 Appuyez sur les touches numériques et sur la touche +10 pour sélectionner une plage.

Exemple:

Pour sélectionner la 25ème plage, appuyez sur les touches +10, +10 et 5.

Pour sélectionner la 10ème plage, appuyez sur les touches +10 et 0.

La lecture de la plage sélectionnée commence et se poursuit jusqu'à la fin de ce disque.

### Pour démarrer la lecture à l'endroit où vous vous êtes arrêté en dernier lieu

Appuyez sur la touche **■** en mode de lecture pour arrêter. Appuyez ensuite sur la touche DISPLAY et la fenêtre d'affichage se met à clignoter pour indiquer l'endroit où vous vous êtes arrêté en dernier lieu. Enfin, appuyez sur la touche **▶/||** et la lecture redémarre à partir de ce dernier point d'arrêt.

La lecture ne redémarre à partir du dernier point d'arrêt que si vous appuyez sur la touche DISPLAY avant d'appuyer sur la touche **▶/||**. Si vous n'appuyez pas sur la touche DISPLAY, la lecture démarre à partir du début du disque lorsque vous appuyez sur la touche **▶/||**.

### Remplacement des disques en cours de lecture

Lorsqu'un disque est en cours de lecture, les autres disques peuvent être remplacés sans interrompre la lecture.

- 1 Appuyez sur la touche DISC CHANGE (CHANGE). Deux disques peuvent être remplacés.
- 2 Retirez les disques et remplacez-les par d'autres disques. Pour remplacer les deux autres disques, appuyez de nouveau sur la touche DISC CHANGE (CHANGE).
- 3 Appuyez sur la touche **▲** OPEN/CLOSE pour refermer le compartiment à disques.

### Si "Err" (erreur) apparaît sur la fenêtre d'affichage

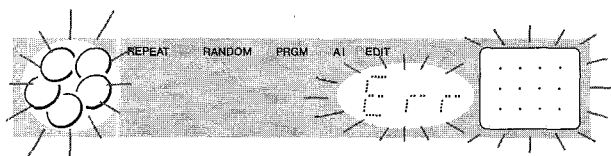

Cela signifie qu'une erreur s'est produite dans le mouvement du compartiment à disques. Il arrive que le compartiment à disques ne puisse se refermer. Un disque ou quelque chose doit être coincé dans le compartiment à disques. Dégagez-le et appuyez ensuite sur la touche **▲** OPEN/CLOSE pour refermer le compartiment.

### REMARQUE

- Lorsque vous chargez un disque de 8 cm, déposez-le exactement dans le cercle intérieur du plateau. Sinon, le disque pourrait être endommagé ou le compartiment à disques ne se fermera pas. S'il ne s'ouvre pas, adressez-vous à votre revendeur Aiwa pour toute réparation.
- Ne placez pas plus d'un disque compact sur un seul plateau.
- N'inclinez pas l'appareil avec les disques chargés. Cette manœuvre pourrait provoquer des dysfonctionnements.
- N'utilisez pas de disques de forme non conventionnelle (par exemple: en coeur, octogonaux, etc.), car ils pourraient donner lieu à un fonctionnement anormal.
- Lorsque vous transportez l'appareil, retirez les disques des plateaux.
- Lorsque vous remplacez les disques en cours de lecture, remplacez uniquement les disques en face de vous. Si vous placez un disque sur le plateau intérieur droit vide et appuyez ensuite sur la touche **▲** OPEN/CLOSE, le message "Err" apparaîtra et il est possible que le compartiment à disques ne se referme pas. Retirez le disque de ce plateau.

Ne jamais le placer ici.

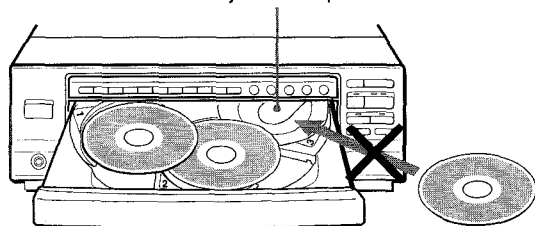

## LECTURE ALEATOIRE/REPETÉE

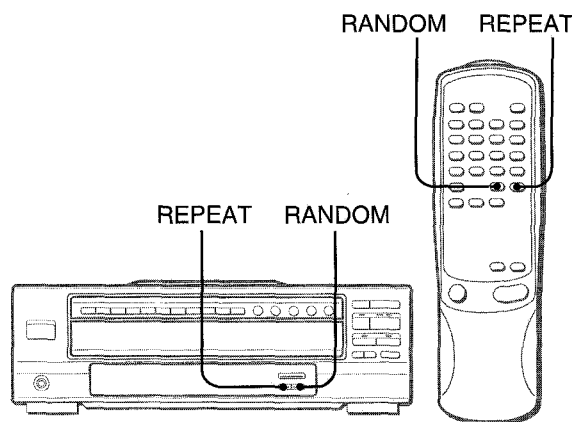

### LECTURE ALEATOIRE

Il est possible d'effectuer une lecture aléatoire de toutes les plages d'un disque sélectionné ou de tous les disques.

Appuyer sur la touche **RANDOM** de manière que **RANDOM** soit entouré par " **⏏** " sur l'affichage.

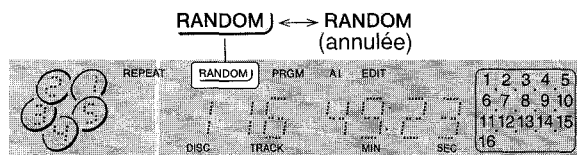

### Pour annuler la lecture aléatoire

Appuyer sur la touche **RANDOM** de manière que " **⏏** " disparaisse de l'affichage.

### REMARQUE

- Même si on appuie sur la touche **◀◀/▶▶**, la plage précédemment lue ne peut pas être sautée.
- La sélection directe des plages avec les touches numériques est impossible.
- Une pression sur la touche **RANDOM** alors que le mode **REPEAT 1** est sélectionné désactive ce mode de répétition.

### LECTURE REPETEE

La plage en cours, toutes les plages du disque sélectionné ou toutes les plages de tous les disques contenus dans le compartiment peuvent être reproduites de manière répétée.

Appuyer à plusieurs reprises sur la touche **REPEAT**.

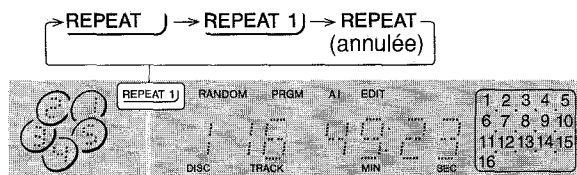

Pour répéter le disque sélectionné ou tous les disques, sélectionner **REPEAT**.

Pour répéter seulement la plage en cours, sélectionner **REPEAT 1**.

### Pour ne répéter que les plages sélectionnées

Programmer les plages souhaitées avant de sélectionner la lecture répétée.

**Pour annuler la lecture répétée**

Appuyer sur la touche REPEAT de manière que " " disparaisse de l'affichage.

**REMARQUE**

- En cours de lecture aléatoire, le mode **REPEAT 1** ne peut être sélectionné pour répéter uniquement la plage en cours.
- Si vous appuyez sur la touche REPEAT alors que la fonction de mise hors tension automatique est activée, cette fonction de mise hors tension automatique est désactivée.

**LECTURE PROGRAMMÉE**

Ce lecteur de disques compacts possède une fonction de mémorisation qui permet la lecture d'un maximum de 32 groupes de mémoire de cinq disques dans n'importe quel ordre. Chacun des 32 groupes de mémoire peut être une plage ou la totalité d'un disque.

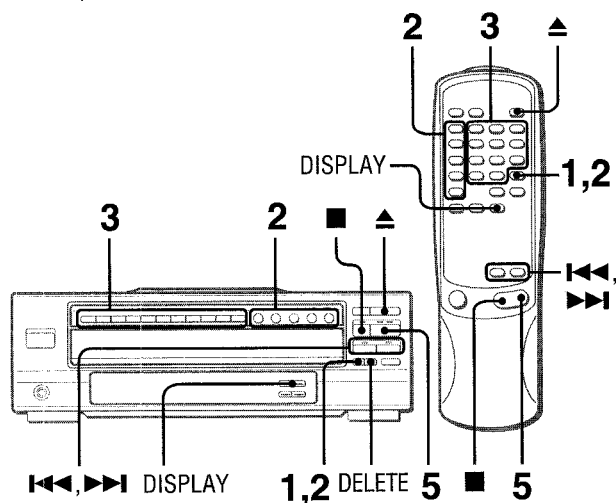
**1 Appuyer sur la touche PRGM/CHECK dans le mode arrêt.**

PRGM est entouré par " " sur l'affichage.

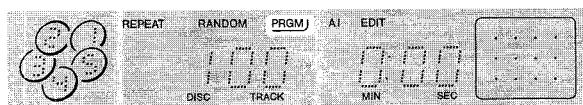
**2 Appuyer sur une des touches DISC DIRECT PLAY(DISC 1-5) pour sélectionner un disque.**

Si le numéro de disque indiqué dans la fenêtre d'affichage est le disque que vous voulez programmer, sautez l'étape 2 et passez directement à l'étape 3.

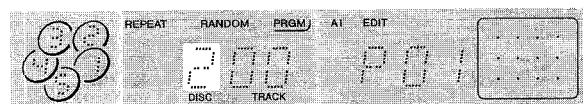
**3 Pour confirmer le programme.**

**Pour programmer le disque complet**, appuyez à nouveau sur la touche DISC DIRECT PLAY (DISC 1-5) sélectionnée. Les numéros des plages se mettent à clignoter pendant 6 secondes dans le calendrier musical. Appuyez sur la touche PRGM/CHECK dans ce délai de 6 secondes pour confirmer la programmation.

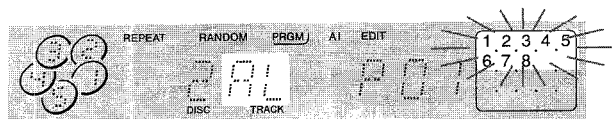

**Pour programmer une plage**, appuyez sur les touches numériques et la touche +10.

**Exemple:**

Pour sélectionner la 12ème plage, appuyez sur les touches +10 et 2.

Pour sélectionner la 20ème plage, appuyez sur les touches +10, +10 et 0.

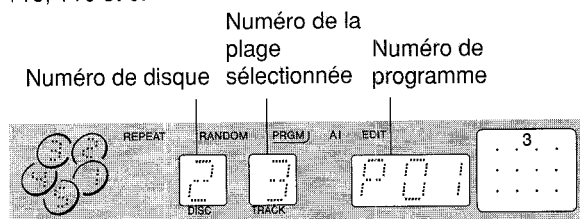

Nombre total de plages ou de disques sélectionnés

↓

Temps de lecture total des plages ou des disques sélectionnés

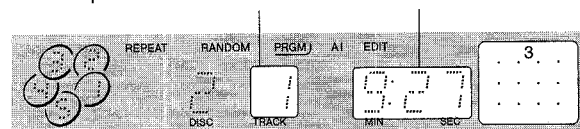

- Les touches **◀▶** et **▶▶** peuvent également être utilisées pour sélectionner une plage. Appuyez ensuite sur la touche PRGM/CHECK dans les 6 secondes pour programmer cette plage sélectionnée.

**4 Répétez les étapes 2 à 3 pour programmer d'autres plages ou disques.****5 Appuyez sur la touche ▶▶ pour démarrer la lecture.****Pour contrôler le programme**

A chaque pression sur la touche PRGM/CHECK avant la lecture, un numéro de disque, un numéro de plage et un numéro de programme sont affichés.

**Pour ajouter des plages au programme**

Répétez les étapes 2 et 3 en mode d'arrêt. Les nouvelles plages sont programmées après la dernière plage.

**Pour supprimer une plage programmée**

Appuyez sur la touche PRGM/CHECK en mode d'arrêt pour afficher la plage à supprimer et appuyez sur la touche DELETE de l'appareil principal.

**Pour effacer le programme**

Appuyez sur la touche **■** avant la lecture ou appuyez sur la touche **▲** OPEN/CLOSE.

**Pour contrôler le temps restant jusqu'à la fin de la lecture de la plage courante**

Appuyez sur la touche DISPLAY en cours de lecture.

**REMARQUE**

- Pendant la lecture programmée, les touches DISC CHANGE, DISC SKIP et DISC DIRECT PLAY ne fonctionnent pas.
- On ne peut pas visualiser le temps restant de toutes les plages programmées.
- Si la plage 31 et les suivantes d'un disque sont programmées, la durée totale de lecture des plages sélectionnées n'est pas affichée.
- Si la durée totale de lecture des plages sélectionnées est supérieure à 99:59, la fenêtre d'affichage indique la mention --:--.
- Si la totalité du disque est programmée comme une plage du programme musical, les plages de ce disque programmé ne peuvent être reproduites de façon aléatoire.

## ENREGISTREMENT PAR MONTAGE AI

La fonction AI EDIT permet d'enregistrer des plages à partir d'un disque compact sans se préoccuper de la durée de la cassette et des durées des plages. Quand on met un disque compact en place, l'appareil calcule automatiquement les durées des plages. Si nécessaire, il change l'ordre des plages, de manière qu'aucune plage ne soit tronquée.

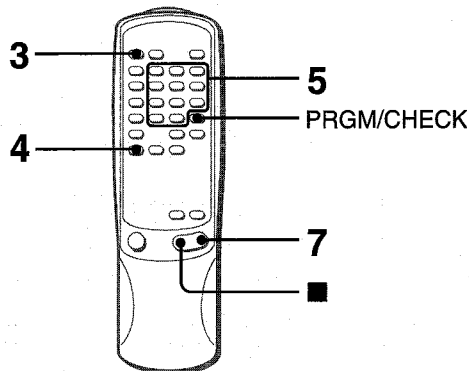

Utilisez la télécommande.

### 1 Préparez l'enregistrement.

### 2 Chargez le(s) disque(s) sur les plateaux de lecture.

### 3 Appuyez sur la touche DISC SKIP pour sélectionner un disque.

### 4 Appuyez sur la touche AI EDIT.



" " apparaît autour de AI et EDIT sur l'affichage.

### 5 Appuyez sur les touches numériques pour déterminer la longueur de la bande.

Spécifier une durée de 10 à 99 minutes.

Exemple: Lorsque vous utilisez une cassette de 60 minutes, appuyez sur les touches 6 et 0.

En quelques secondes, le micro-ordinateur détermine les plages à enregistrer sur chaque face de la cassette.

• Les touches ◀◀ et ▶▶ sont également disponibles pour définir la longueur de bande.

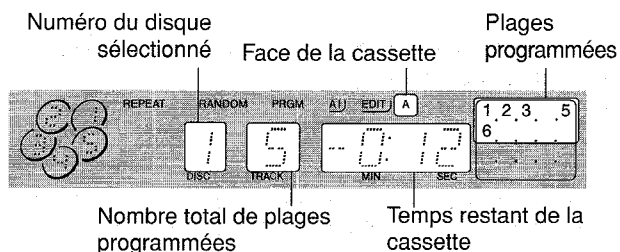

### 6 Sélectionnez la fonction adéquate (CD ou AUX) sur la chaîne stéré.

### 7 Démarrez l'enregistrement.

Appuyez sur la touche ▶/|| du XC-35M pour démarrer la lecture et sur la touche d'enregistrement de la chaîne stéréo raccordée.

Après que la lecture des plages programmées pour la face A est terminée, le XC-30M passe en mode de pause. Retournez la cassette et redémarrez la lecture et l'enregistrement. La lecture des plages programmées pour la face B démarre.

**Pour arrêter l'enregistrement au milieu du programme**  
Appuyer sur la touche ■ du magnétocassette.

### Pour effacer le programme du montage

Avant l'enregistrement, appuyer deux fois sur la touche ■ de manière que " " situé autour EDIT disparaisse.

### Pour contrôler l'ordre des plages programmées

Avant l'enregistrement, appuyer sur la touche AI EDIT pour sélectionner la face A ou B, puis appuyer sur la touche PRGM/CHECK à plusieurs reprises. Les plages du programme sont indiquées à partir de la première plage.

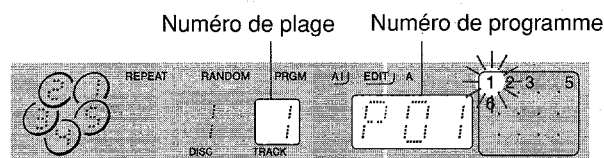

### Pour supprimer une plage programmée

Avant l'enregistrement, appuyez sur la touche AI EDIT pour sélectionner la face A ou B et puis plusieurs fois de suite sur la touche PRGM/CHECK de manière à afficher la plage à supprimer.

### Pour ajouter des plages au programme du montage

S'il reste du temps sur la cassette après l'étape 5, on peut ajouter des plages des autres disques situés dans la compartiment avant de démarrer l'enregistrement.

- 1 Appuyer sur la touche AI EDIT pour sélectionner la face A ou B.
- 2 Appuyer sur une des touches DISC 1-5 pour sélectionner un disque.
- 3 Sélectionner les plages à l'aide des touches numériques. Si la durée de lecture d'une plage sélectionnée est supérieure au temps restant, cette plage n'est pas ajoutée.
- 4 Pour ajouter d'autres plages, répéter les étapes 2 et 3.

### REMARQUE

- La fonction de AI montage ne peut pas s'utiliser sur des disques contenant 31 plages ou plus.
- Si des plages sont ajoutées ou supprimées, le mode de montage AI passe automatiquement au mode de montage programmé. Dans ce cas, utilisez la touche PRGM EDIT au lieu de la touche AI EDIT pour sélectionner la face A ou B.

# ENREGISTREMENT DE MONTAGE PROGRAMMÉ

Cette fonction permet de programmer, dans n'importe quel ordre, les plages à enregistrer parmi tous les disques situés dans le compartiment. Le temps restant de chaque face de la cassette est affiché quand on programme les plages.

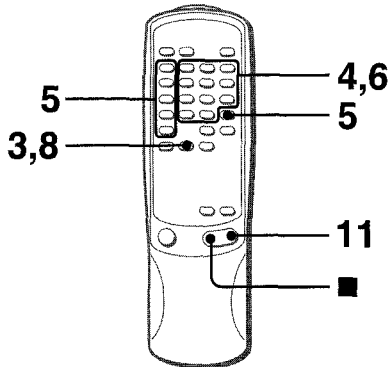

Utilisez la télécommande.

- 1 Préparez l'enregistrement.
- 2 Chargez le(s) disque(s) sur les plateaux de lecture.
- 3 Appuyer sur la touche PRGM EDIT.



"    " apparaît autour de PRGM et EDIT.

- 4 Appuyez sur les touches numériques pour déterminer la longueur de la bande.

Spécifier une durée de 10 à 99 minutes.  
Exemple: Lorsque vous utilisez une cassette de 60 minutes, appuyez sur les touches 6 et 0.

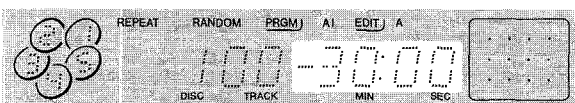

- 5 Appuyez sur l'une des touches DISC 1-5 pour sélectionner un disque.

Si le numéro de disque indiqué dans la fenêtre d'affichage est le disque que vous voulez programmer, sautez l'étape 5 et passez directement à l'étape 6.

- 6 Pour confirmer le programme.  
Pour programmer le disque complet, appuyez à nouveau sur la touche DISC 1-5. Les numéros des plages se mettent à clignoter dans le calendrier musical pendant 6 secondes. Appuyez sur la touche PRGM/CHECK dans ce délai de 6 secondes pour confirmer le programme.

Pour programmer une plage à enregistrer sur la face A, appuyez sur les touches numériques et la touche +10.

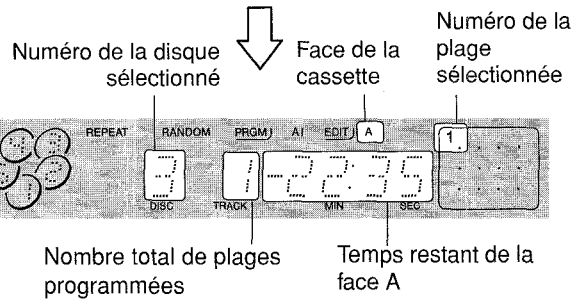

- 7 Répéter les étapes 5 et 6 pour programmer le reste des plages de la face A.

Une plage dont la durée de lecture est supérieure au temps restant ne peut pas être programmée.

- 8 Appuyer sur la touche PRGM EDIT pour sélectionner le face B.

- 9 Programmer les plages à enregistrer sur la face B.

Après avoir contrôlé la face sur l'affichage, répéter les étapes 5 et 6.

- 10 Sélectionnez la fonction CD ou AUX sur la chaîne stéréo.

- 11 Démarrez l'enregistrement.

Appuyez sur la touche ►/|| du XC-35M pour démarrer la lecture et sur la touche d'enregistrement de la chaîne stéréo raccordée.

Après que la lecture des plages programmées pour la face A est terminée, le XC-30M passe en mode de pause. Retournez la cassette et redémarrez la lecture et l'enregistrement. La lecture des plages programmées pour la face arrière démarre.

**Pour arrêter l'enregistrement au milieu du programme**  
Appuyer sur la touche ■ du magnétocassette.

**Pour contrôler l'ordre des plages programmées**  
Avant l'enregistrement, appuyer sur la touche PRGM EDIT pour sélectionner la face A ou B, puis appuyer sur la touche PRGM/CHECK à plusieurs reprises. Les plages du programme sont indiquées à partir de la première plage.

**Pour supprimer une plage programmée**  
Avant l'enregistrement, appuyez sur la touche PRGM EDIT pour sélectionner la face A ou B et puis plusieurs fois de suite sur la touche PRGM/CHECK de manière à afficher la plage à supprimer. Appuyez ensuite sur la touche DELETE de l'appareil principal.

**Pour changer la programmation d'une face**  
Appuyez sur la touche PRGM EDIT pour sélectionner la face A ou B et appuyez ensuite sur la touche ■ pour supprimer la programmation de la face sélectionnée. Puis, recommencez la programmation.

**Pour effacer le programme du montage**  
Avant l'enregistrement, appuyer deux fois sur la touche ■ de manière que "      " situé autour EDIT disparaisse.

## REMARQUE

Dans la mise au point d'enregistrement programmée, seules les 30 premières plages peuvent être mises au point, même si le disque comprend 31 plages ou plus.

ENREGISTREMENT

F

## SOIN ET ENTRETIEN

Des soins et un entretien occasionnels de l'appareil et de ses organes sont indispensables pour assurer des performances optimales de votre appareil.

### Pour nettoyer le boîtier

Utiliser un chiffon doux légèrement imbibé d'une solution détergente douce. Ne pas utiliser de solvant forts, tels que de l'alcool, de la benzine ou du diluant.

### Soin des disques

- Avant la lecture d'un disque, essuyer le disque du centre vers l'extérieur avec un chiffon de nettoyage.

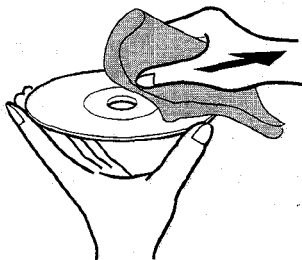

- Après la lecture d'un disque, le ranger dans son étui. Ne pas laisser le disque dans un endroit chaud ou humide.

## SPECIFICATIONS

<b>Disque</b>	Disque compact
<b>Méthode de balayage</b>	Scanner optique sans contact (application du laser à semi-conducteurs)
<b>Laser</b>	Laser à semi-conducteurs ( $\lambda = 750 - 800 \text{ nm}$ )
<b>Vitesse de rotation</b>	Env. 500 tr/mn – 200 tr/mn (VLC)
<b>Correction d'erreur</b>	Code Reed Solomon à imbrication transversale
<b>Nombre de canaux</b>	2 canaux
<b>Convertisseur N/A</b>	1 bit double
<b>Pleurage et scintillement</b>	En deçà du seuil mesurable
<b>Rapport signal/bruit</b>	90 dB (1 kHz, 0 dB)
<b>Distortion harmonique</b>	0,05 % (1 kHz, 0 dB)
<b>Filtre passe-bas</b>	Filtre numérique 8 fois
<b>Sorties</b>	
	<b>DIGITAL OUT (OPTICAL)</b>
	<b>AUDIO OUT</b> 2,0 V (10 k ohms)
	<b>PHONES(stéréo)</b> accepte les écouteurs de 32 ohms ou plus
<b>Puissance de raccordement</b>	120 V CA, 60 Hz
<b>Consommation</b>	12 W
<b>Dimensions (W x H x D)</b>	430 x 147 x 364 mm
<b>Poids</b>	5,5 kg
<b>Accessoire</b>	Télécommande (1) Câble de connexion audio (1)

- Les spécifications et l'aspect extérieur sont sujets à modifications sans préavis.

### NOTICE

Cet appareil a été testé et jugé conforme aux normes des appareils numériques de Classe B, conformément au chapitre 15 du règlement FCC. Ces normes sont conçues pour assurer une protection raisonnable contre les interférences radioélectrique lorsque l'appareil est utilisé dans un environnement résidentiel.

Cet appareil génère, utilise et peut émettre des radiofréquences et, s'il n'est pas installé et utilisé conformément au mode d'emploi, il peut provoquer des interférences dans les communications radio. Il n'est cependant pas possible de garantir que des interférence ne se produiront pas dans une installation privée. Si cet appareil génère des interférences néfastes dans la réception des ondes radio ou télévisées, ce que l'on peut facilement contrôler en mettant l'appareil successivement sous et hors tension, l'utilisateur est invité à tenter de remédier aux interférences en appliquant l'une des mesures suivantes:

- Réorientez ou installez l'antenne de réception à un autre endroit.
- Eloignez davantage l'appareil de récepteur.
- Branchez l'appareil sur une prise secteur raccordée à un circuit d'alimentation différent de la prise sur laquelle le récepteur est branché.
- Consultez votre revendeur ou faites appel à un technicien radio/TV.

### ATTENTION

Tout modification ou réglage de cet appareil qui n'est pas explicitement agréé par le fabricant peut entraîner la nullité du droit de l'utilisateur à exploiter cet appareil.



# NOMENCLATURE

Les insyructions concernant chaque partie de l'appareil principal et de la télécommande sont indiquées aux pages reprises dans la liste ci-dessous.

## Appareil principal

Partie	Pages
DELETE	6,7,8
DISC CHANGE	4
DISC DIRECT PLAY	4,6
DISPLAY	4,6
▲ OPEN/CLOSE	4
PHONES	3
▶  PLAY/PAUSE	4,6
POWER	3
PRGM/CHECK	6,7,8
RANDOM	5
REPEAT	5
SLEEP	3
■STOP/CLEAR	3,4,6,7,8
0-9, +10	4,6
▶▶I/▶▶	4,6
◀◀I/◀◀	4,6

## Télécommande

Partie	Pages
AI EDIT	7
CHANGE	4
DISC SKIP	4,7
DISC 1-5	4,6,7,8
DISPLAY	4,6
▲OPEN/CLOSE	4
POWER	3
PRGM/CHECK	6,7,8
PRGM EDIT	8
RANDOM	5
REPEAT	5
▶▶I/▶▶ SKIP/SEARCH	4,6,7,8
◀◀I/◀◀ SKIP/SEARCH	4,6,7,8
▶/	4,6,7,8
■	4,6,7,8
0-9, +10	4,6,7,8

---

For assistance and information

***call toll free 1-800-BUY-AIWA*** (United States and Puerto Rico)

---